

## 2.開催概要

# PVJapan 2011開催概要

イベント名：PVJapan 2011

共同主催：SEMI (Semiconductor Equipment and Materials International)

一般社団法人 太陽光発電協会 (JPEA, Japan Photovoltaic Energy Association)

会場：幕張メッセ 〒261-0023千葉県千葉市美浜区中瀬2-1 TEL:043-296-0001 (代表)

開催日時：2011年12月5日(月)・6日(火)・7日(水) 10:00~17:00

同時開催イベント：第6回 再生可能エネルギー世界展示会 主催：再生可能エネルギー協議会

※「PVJapan 2011」と「第6回 再生可能エネルギー世界展示会」の二つのイベントは「再生可能エネルギー世界フェア2011」の名の下に同時開催されます。

後援：経済産業省、環境省、東京都、(独)新エネルギー・産業技術総合開発機構 (NEDO) (順不同)

協賛：アメリカ州政府協会(ASOA)／一般社団法人エネルギー・資源学会／

財団法人エネルギー総合工学研究所／公益社団法人応用物理学会／社団法人化学工学会／

国際太陽エネルギー学会 日本支部／埼玉県ソーラー拡大協議会／

独立行政法人産業技術総合研究所／財団法人新エネルギー財団／

一般社団法人新エネルギー導入促進協議会／社団法人ソーラーシステム振興協会／

太陽光発電技術研究組合／一般財団法人電気安全環境研究所／社団法人電気化学会／

社団法人電気学会／一般社団法人日本エネルギー学会／

独立行政法人日本学術振興会 産学協力研究委員会 第175委員会／社団法人日本建設業連合会／

社団法人日本建築家協会／社団法人日本建築学会／一般社団法人日本太陽エネルギー学会／

社団法人日本電機工業会／一般社団法人日本電設工業協会／社団法人日本半導体製造装置協会／

財団法人光産業技術振興協会／リニューアブルエネルギー有効利用・普及促進機構 (50音順)

全体スケジュール：搬入・施工時間 12月3日(土)8:00~22:00

12月4日(日)8:00~22:00

会期 12月5日(月)~12月7日(水) 10:00~17:00

※会期中、出展者は8:00より入場できます

搬出 12月7日(水) 17:00~22:00

※車輛の乗り入れは18:00以降

## 2.開催概要

# 再生可能エネルギー世界フェア2011について

「再生可能エネルギー世界フェア2011」は、「PVJapan 2011」(共同主催：SEMI／太陽光発電協会)と「第6回 再生可能エネルギー世界展示会」(主催：再生可能エネルギー協議会)の2つのイベントで構成されます。同時開催により太陽光発電を始めとする再生可能エネルギーの川上から川下まで、また、産・官・学の幅広い関係者が一堂に会し、国内外に対する情報発信と交流を行う場となります。

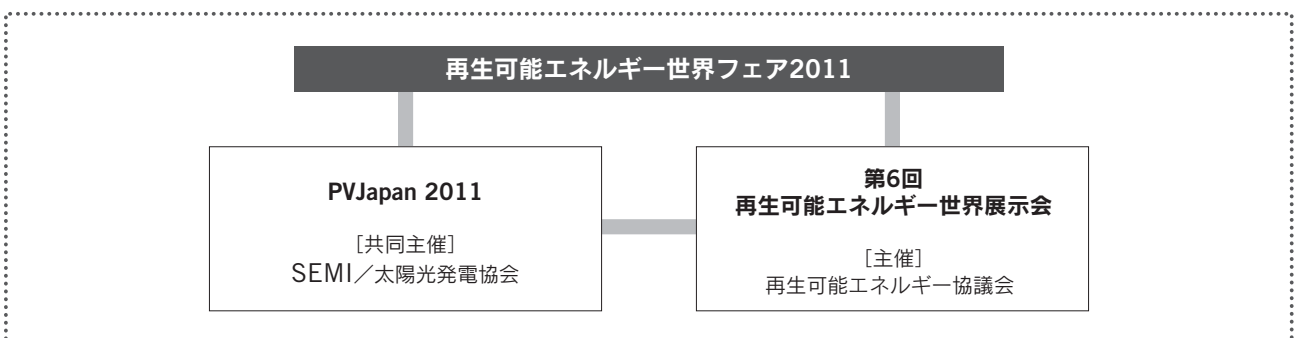

**一般社団法人太陽光発電協会(略称:JPEA、代表理事:片山幹雄)**

1987年に設立された太陽光発電の普及促進と産業発展を柱とする日本唯一の専門協会。セル・モジュールメーカーから周辺機器、ゼネコン・住宅関連、流通、電力、公益団体等、太陽光発電に関連する120社を超える幅広い企業・団体によって構成されています。

**SEMI®**

SEMIは、半導体・FPD(フラットパネルディスプレイ)・ナノテクノロジー・MEMS・太陽光発電・その他関連技術の製造装置・材料・関連サービスを提供している企業の国際的な工業会です。世界中のマイクロエレクトロニクスやFPDの主要拠点14カ所にオフィスを開設し、イベントを主催するなどさまざまな活動を展開しています。

**■「再生可能エネルギー世界フェア2011」開催スケジュール**

太陽光発電および再生可能エネルギーに関する情報が一堂に集結!

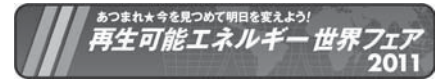

12月5日(月)	12月6日(火)	12月7日(水)
<b>PVJapan 展示会</b>		
<ul style="list-style-type: none"> <li>●開催場所:幕張メッセ 9~11ホール</li> <li>●共同主催:SEMI/太陽光発電協会(JPEA)</li> </ul>		
<b>PVJapan 併設セミナー</b>		
<ul style="list-style-type: none"> <li>●開催場所:幕張メッセ 国際会議場</li> <li>●共同主催:SEMI/太陽光発電協会(JPEA)</li> </ul>		
<b>再生可能エネルギー世界フェア 基調講演</b>		
<ul style="list-style-type: none"> <li>●開催場所:幕張メッセ 国際会議場</li> <li>●開催時間:10:30~12:30</li> <li>●共同主催:SEMI、JPEA、JCRE</li> </ul>		
<b>PVJapan エグゼクティブフォーラム</b>		
<ul style="list-style-type: none"> <li>●開催場所:幕張メッセ 国際会議場</li> <li>●開催時間:14:00~17:00(予定)</li> <li>●共同主催:SEMI/太陽光発電協会(JPEA)</li> </ul>		
<b>再生可能エネルギー世界フェア VIPレセプション</b>		
<ul style="list-style-type: none"> <li>●開催場所:幕張メッセ 国際会議場</li> <li>●開催時間:17:30~19:00</li> <li>●共同主催:SEMI、JPEA、JCRE</li> </ul>		
<b>第6回 再生可能エネルギー 世界展示会</b>		
<ul style="list-style-type: none"> <li>●開催場所:幕張メッセ 11ホール</li> <li>●主催:再生可能エネルギー協議会(JCRE)</li> </ul>		
<b>第6回 再生可能エネルギー世界展示会 併設フォーラム</b>		
<ul style="list-style-type: none"> <li>●開催場所:幕張メッセ 国際会議場</li> <li>●主催:再生可能エネルギー協議会(JCRE)</li> </ul>		

※イベントスケジュールおよび内容は予定のため、後日変更の可能性がございます。

## 2.開催概要

# オープニングセレモニー

PVJapan会期初日の朝、「再生可能エネルギー世界フェア」のオープニングセレモニーを行います。主催者挨拶や業界エグゼクティブによる来賓挨拶、テープカット等の催しにより、会期の幕開けを華やかに彩ります。どなたでもご自由にご参加頂けますので、ぜひお立寄りください。

- 日 時:2011年12月5日(月)9:40~10:00(予定)
- 会 場:幕張メッセ10ホール前 エスプラナード(2F廊下)
- 参加費用:無料

## 2.開催概要

# 再生可能エネルギー世界フェア 基調講演

問い合わせ

再生可能エネルギー世界展示会事務局  
E-mail:info@renewableenergy.jp

「再生可能エネルギー世界フェア」の皮切りとして、基調講演を開催します。重要性が急速に高まっている再生可能エネルギーの利用技術について、我が国と海外を代表し、ホットな政策情報に関する講演が行われます。

- 日 時:2011年12月5日(月)10:30~12:30
- 会 場:幕張メッセ 国際会議場 国際会議室
- 参加費用:無料(同時通訳付)、事前登録制
- 講演予定:経済産業省、環境省、(独)科学技術振興機構、カナダ大使館
- 申込方法:「再生可能エネルギー世界展示会」Webサイト(<http://www.renewableenergy.jp/top.html>)より事前にお申し込みください。

## 2.開催概要

# エグゼクティブフォーラム

以下の予定にて、PVJapanの基調講演にあたる「エグゼクティブフォーラム」を開催します。太陽光発電産業を代表する方々に、最新の業界動向と戦略について語っていただきます。またエグゼクティブフォーラムにお申し込みの方は、再生可能エネルギー世界フェアVIPレセプションにご招待いたします。詳細はPVJapan公式webサイトをご参照ください。

- 日 時:2011年12月5日(月)14:00~17:00(予定)
- 会 場:幕張メッセ 国際会議場 国際会議室
- 講演予定:東北経済産業局、ソーラーフロンティア、GCL-Poly Energy Holdings、アジア開発銀行、Sun Power
- 申込方法:PVJapan 2011公式Webサイト(<http://www.pvjapan.org>)より事前にお申し込みください。残席がある場合に限り、当日のお申し込みを受付けます。
- 参加費用(税別):11月25日(金)まで¥19,000/11月26日(土)以降¥24,000、  
再生可能エネルギー世界フェアVIPレセプションへの招待付

## 2.開催概要

# 再生可能エネルギー世界フェアVIPレセプション

「再生可能エネルギー世界フェアVIPレセプション」を以下の予定で開催します。本レセプションは、「PVJapan 2011」と「第6回 再生可能エネルギー世界展示会」の合同で行われます。太陽光発電および再生可能エネルギーに関する産学官のエグゼクティブの方々にご参加いただき、ネットワーキングと懇親の一時をお過ごしいただけます。

- 日 時:2011年12月5日(月)17:30~19:00
- 会 場:幕張メッセ国際会議場コンベンションホール
- 参加費用:無料(招待制)

※VIPバッジをお持ちの方はご参加いただけます。

※エグゼクティブフォーラムにお申し込みの方は、VIPレセプションへご招待いたします。

## 2.開催概要

# PVJapan 併催セミナー

PVJapanでは、太陽光発電(PV)の技術開発から施策、グローバルビジネスまで、多彩なセミナーが企画されています。PV産業に関わる多角的なテーマで、最新動向を深く掘り下げます。業界の最新情報の収集やアップデートとして、ぜひお役立てください。

- 日 時:2011年12月5日(月)、6日(火)、7日(水)
- 会 場:幕張メッセ 国際会議場
- 開催セミナー:専門セミナー、SEMI Tutorial、スタンダード関連セミナー、普及施策に関するセミナー他 約20セミナー
- 参加費用:有料(一部無料)
- 詳細情報:各セミナーの内容・スケジュールは、PVJapan 2011公式Webサイトをご覧ください。9月末よりセミナー詳細情報を掲載いたします。
- 申込方法:PVJapan 2011公式Webサイト(<http://www.pvjapan.org>)よりお申し込みください。

※有料セミナーは、お得な早期割引価格(11月25日(金)迄のお申込に適用)の設定があります。ぜひご利用ください。

## 2.開催概要

# 周辺地図・交通案内

### ●会場周辺図

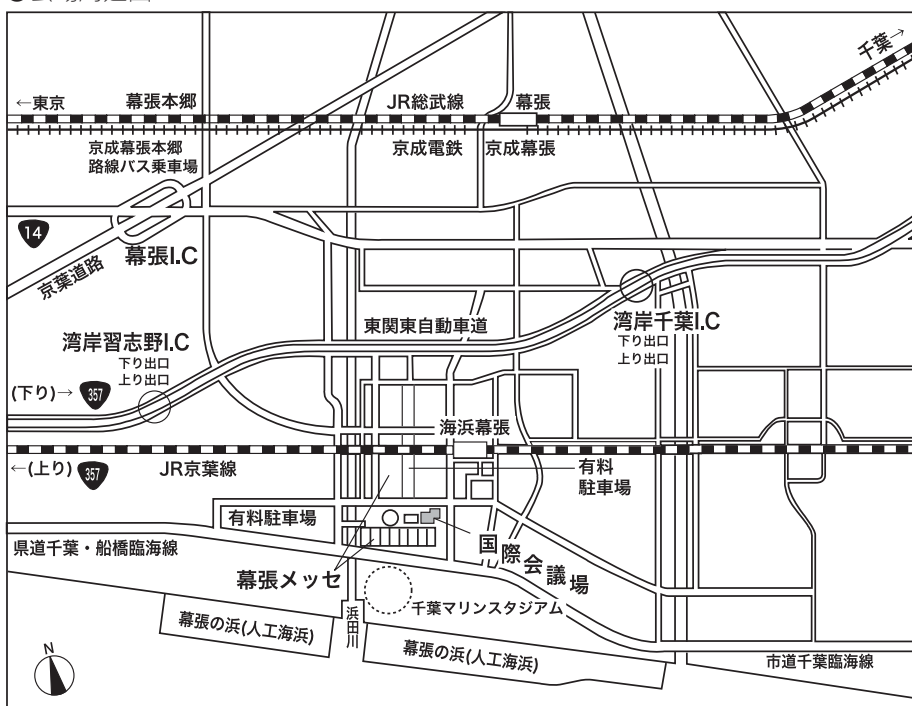

### ●交通案内

#### ☆電車でご来場の場合

##### ●東京都心方面から海浜幕張駅(JR京葉線)

東京	京葉線(快速)	30分	海浜幕張	徒歩	5分
有楽町	有楽町線	12分	新木場	京葉線(快速)	20分
大手町	東西線	23分	西船橋	武蔵野線	5分
			南船橋	京葉線	7分

##### ●東京都心方面から幕張本郷駅(JR総武線)

東京	総武線(快速)	31分	津田沼	総武線	3分	幕張本郷	京成バス	15分
有楽町				総武線	40分			
大手町	東西線	23分	西船橋	総武線	14分			

##### ●浦和・松戸方面から

南浦和	武蔵野線	42分	西船橋	5分	南船橋	京葉線	7分	海浜幕張	徒歩	5分
-----	------	-----	-----	----	-----	-----	----	------	----	----

### 3.会場施設概要

## 幕張メッセ

#### ●建物(国際展示場)

		9～11ホール
建築面積		30,572㎡
延床面積		37,190㎡
展示面積		18,399㎡
天井高		16～34m
展示ホール		9ホール：9,213㎡ 10ホール：4,617㎡ 11ホール：4,569㎡
床面		コンクリート直均し
制限床荷重		9ホール：5t /㎡ 10～11ホール：各3t /㎡
搬入出口	東口	幅10m 高さ4.6m
	西口	幅10m×2 高さ4.6m
関連諸室		主催者室、多目的室、商談室、給湯室、会議室 等

#### ●設備(国際展示場)

		9～11ホール
ピット	電気ピット	8列
	機械ピット	7列(給排水等)
展示用電力	変圧器容量	電灯：単相500kVA×6／三相500kVA×6
	分岐端子盤	96箇所/Hall電灯：単相16kVA動力／三相16kVA
給排水	給水	口径50mm
	排水	電気メインピット内に受口
	冷却水	機械メインピット内に配管可能な架台装置
	ガス	都市ガス 13A(46MJ /m <sup>3</sup> )
	圧縮空気	口径50mm×2
照明	展示ホール	500Lx以上
	会議室等	400Lx以上
昇降機	エレベーター	5台
	エスカレーター	9ホール東側2基、10ホール東側各1基
空調	冷暖房	全館冷暖房完備

**必須** 出展者専用マイページ「搬入出計画書」

受付締切:10月28日(金)

準備および撤去における車輛搬入出には、車輛証が必要となります。スムーズな搬入出を行うためご協力ください。

### ■ 搬入・搬出スケジュール

	8	9	10	11	12	13	14	15	16	17	18	19	20	21	22	23
12月3日(土)	搬入										作業届申請必要		規定時間外			
4日(日)	搬入										作業届申請必要		規定時間外			
5日(月)	一般公開										規定時間外		規定時間外			
6日(火)	一般公開										規定時間外		規定時間外			
7日(水)	一般公開										搬出					

車輛乗り入れ可能
  台車および手運びのみ可能
  搬入出作業不可
  規定時間外

### ■ 搬入

12月3日(土) 8:00~22:00(車輛の館内乗り入れは17:00まで)

12月4日(日) 8:00~22:00(車輛の館内乗り入れは15:00まで)

※搬入期間中の規定作業時間は8:00から18:00までです。

#### ●作業届および規定時間外作業(有料)

搬入から会期中までの期間(12月7日(水)を除く)を通じ、18:00以降に作業をされる場合は、保安上の理由から必ず事務局にて作業届にご記入ください。また、**規定時間外(搬入日22:00以降、会期中18:00以降)の作業につきましては、1社30分につき¥5,000(税別)の有料となります。**

※お支払いにつきましては、展示会終了後、PVJapan運営事務局より請求書を発行します。

※届出がない場合は、18:00以降の館内作業はできませんのでご注意ください。

#### ●会期中の車輛による搬入

会期中の車輛による搬入・搬出は原則としてお断りします。やむを得ず搬入出を希望する場合は、事前に事務局へご相談ください。

### ■ 搬出

12月7日(水) 17:00~22:00で完全撤去となりますので予めご了承ください。

### ■ 車輛証

搬入・搬出作業のため館内に入入りする車輛には、1車輛につき1枚の「搬入出車輛証」が必要となります。搬入出車両のフロントガラスには、「搬入出車輛証」を必ず貼付してください。「搬入出車輛証」のない車輛は入場できませんのでご注意ください。「搬入出車輛証」は、説明会時に各社1枚ずつ配布いたしますので、台数に応じてコピーしてご使用ください。

## ■ 搬入出車両導線

「東3ゲート」に直接お越しく下さい。その後、警備員の指示に従って、進入して下さい。

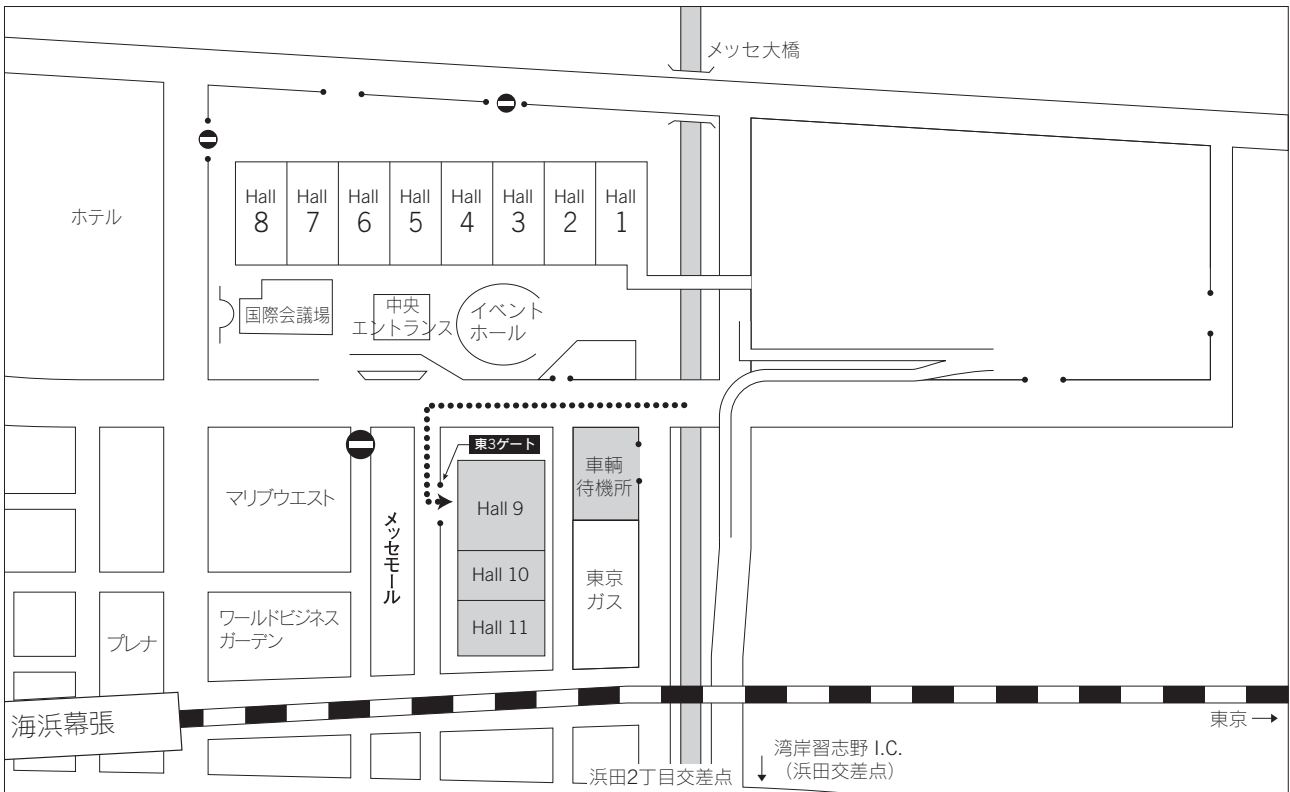

### ● 展示ホールの搬入出口

展示物・装飾物等の搬入出は、大小にかかわらず指定の搬入出口より行ってください。展示ホールへの車輛入出時は、扉等の会場施設を破損しないよう十分注意してください。

※会場内(9~11ホール)および会場周辺に長時間の駐車はできませんので作業終了後は速やかに車輛を移動してください。長時間駐車される場合は車輛待機所をご利用ください。

### ■ 宅配便での荷物の送付について

宅配便(小包み)などを会場に送る場合は、日時を指定のうえ、貴社小間に受取人がいるようにしてください。**事務局では、ご出展者からの小包みなどは一切お預かりしません。**なお、送付状の送り先記入欄には下記事項を必ずご記入ください。  
※会期中、会場出入口付近に宅配便受付カウンターを設置しますので搬出の際にご利用ください。

宅配便送付状の送り先記入事項	
〒261-0023 千葉市美浜区中瀬2-1	
幕張メッセ●ホール「PVJapan 2011」内(小間番号●●●●)	
●	●●●●
ホール番号を記入	小間番号を記入
◎出展者名	◎荷受け担当者連絡先(携帯電話等)
◎担当者名	◎納入日は、12月3日(土)~4日(日)限定でお願いします。

## ワンポイント アドバイス

- ◎宅配便での搬入出をされる場合、宅配便会社に限り、車輛証は不要です。
- ◎会期中(12月5日~7日)に臨時搬入される場合、車輛証は不要です。直接、各搬入ゲートまでお越しの上、係員の指示に従ってください。

任意 出展者専用マイページ「国内輸送・場内重機作業(フォーク・クレーン)申込書」

受付締切:11月18日(金)

任意 出展者専用マイページ「通関申込書」

受付締切:11月18日(金)

スムーズな搬入出作業のため、指定協力会社として日本通運(株)が会場に常駐します。搬入出を一貫して行うことでご出展者の負担を軽くし、コスト軽減を図ります。

### ■国内輸送搬入・搬出一括サービス

#### ●一括搬入・搬出サービスについて(精密機械扱い)

ご希望の出展者は、個別にお見積いたしますので、日本通運(株)までお問合せください

### ■会場内荷役作業料金

#### ●作業員・フォークリフト使用料(税別)

作業員・フォーク	料金
作業員1名	¥3,500/1時間
2.5tフォーク1台	¥10,000/30分 30分増す毎に¥5,500
6tフォーク1台	¥20,000/30分 30分増す毎に¥12,000
10tフォーク1台	協議の上算出
クレーン	協議の上算出

搬入または搬出作業の費用です。

左記料金に含まれるもの

①時間外作業

②フォークリフト、クレーンのオペレータ1名

#### ●会場内荷役料(税別)

実重量(kg)	料金
499まで	¥5,000
500~999	¥10,000
1,000~1,999	¥15,000
2,000~2,999	¥15,000+500kg増す毎に¥5,000

上記の料金表は本体1個に対する荷役料金で、搬入または搬出作業の費用とします。

上記料金に含まれるもの

①時間外作業

②場内小間までの移動

③開梱または再梱包作業

④小間内の搬入または搬出

#### ●空箱保管料(税別)

最低料金: ¥6,000	m <sup>3</sup> 当たり: ¥4,000
--------------	----------------------------

※保管料金には各小間より引取り、各小間への配達、往復の輸送料を含みます。

### ■見積

出展者専用マイページ「国内輸送・場内重機作業(フォーク・クレーン)申込書」をご提出ください。折り返し、お見積書をご案内します。内容をご確認のうえ、別途発注のご連絡をください。

### ■外国貨物の通関

輸入申告～会場搬入・設営～撤収・返送まで一貫してお取り扱いが可能です。本展示場は保税展示場ではありません。外国貨物である出展物を展示する場合は、ATAカルネ<sup>\*1</sup>を使用して持ち込むようにしてください。

<sup>\*1</sup>ATAカルネ:昭和48年11月1日から実施されたこの条約は、報道・放送用など職業用具や見本市、博覧会などの展示物品については再輸出を条件として一時免税輸入を認め、その場合ATAカルネを使用すれば税関への担保の提出や輸入申告書類の提出の必要はなくなるという通関簡素化をめざした条約です。

## ■ 貨物取扱料金

---

### ● 搬入 (INBOUND)

航空便: ¥150/kg or 6000cm<sup>3</sup> (Min. ¥25,000)

船便: ¥15,000/m.m ton (Min. ¥54,000)

空港／港から幕張メッセ国際展示場までの輸送、場内作業(機材使用、時間外作業含む)

※クレーン・フォークリフト作業は除く)

### ● 搬出 (OUTBOUND)

航空便: ¥150/kg or 6000cm<sup>3</sup> (Min. ¥25,000)

船便: ¥15,000/m.m ton (Min. ¥54,000)

幕張メッセ国際展示場から空港／港までの輸送、場内作業(機材使用、時間外作業含む)

※クレーン・フォークリフト作業は除く)

● 課税品の通関、ATAカルネによる取扱い、特殊作業、特殊車両など別途ご請求となります。

※詳細は日本通運(株)までお問い合わせください。(E-mail:fai-tyo@air.nittsu.co.jp)

## ■ 輸入通関について

---

費用および詳細のお問い合わせは日本通運(株)までご連絡願います。(E-mail:fai-tyo@air.nittsu.co.jp)

### ■主催者の工事

会場床面に各出展者のブースサイズに合わせ、ブース区画をテープで表示します。また、電気・水道・エアの幹線工事を行います。**基礎パネル(他社との間仕切りバックパネルおよびサイドパネル)は設置しませんのでご注意ください。**

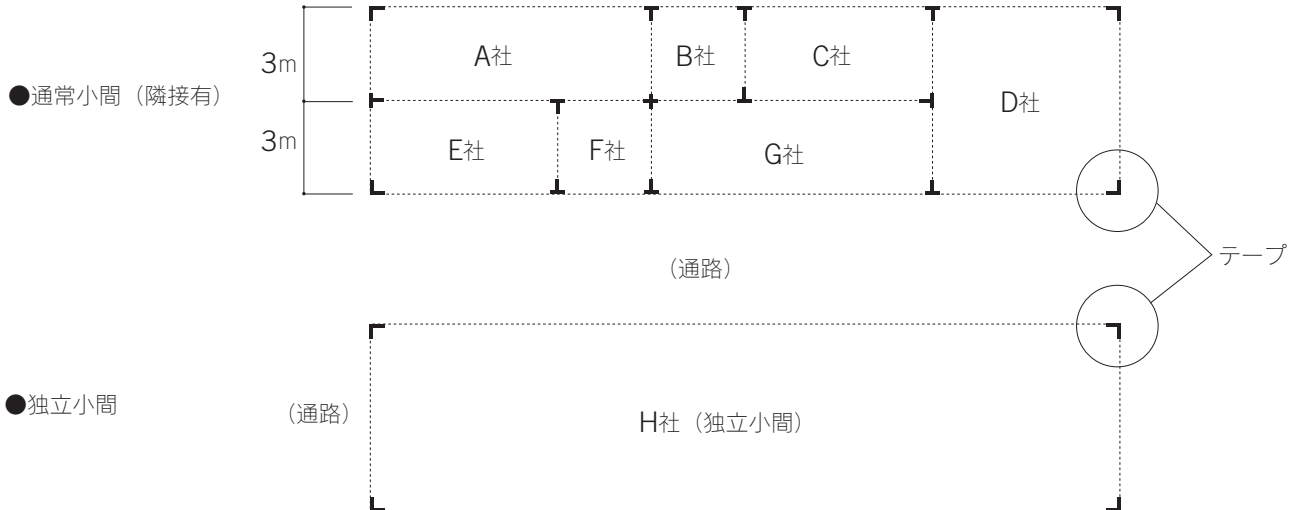

### ■基礎パネルについて

事務局では基礎パネルを設置しません。全社ブース区画をテープで表示したスペース渡しとなります。隣接他社との間仕切り壁等は必ず自社でご用意ください。

### ■1小間の規格

1小間のサイズは間口3m×奥行き3mです。(一部規格が異なる小間がありますので、ご注意ください。) **展示・装飾は必ず自社小間サイズ内で行ってください。**

### ■ブース番号表示

事務局では下図のようなブース番号の書かれた突き出し看板を製作し取り付けます。他社が隣接している場合、看板の裏面は隣接他社のブース番号となります。なお、独立小間の場合は看板を配布しますので必ず来場者の目につく位置に取り付けてください。

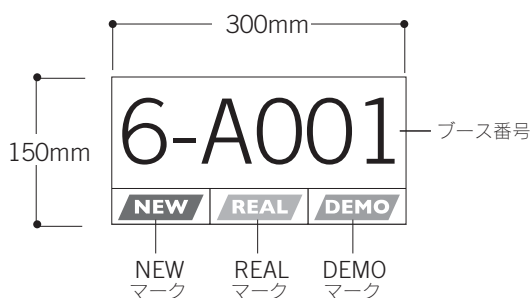

NEW・DEMO・REALマークは、次の意味を示すものです。該当される場合、出展者専用マイページ「ブースナビゲーター掲載原稿入稿ページ」よりご登録ください。

- REAL** (グリーン) ..... 実機・実物を展示する場合
- NEW** (赤) ..... PVJapan 2011開催前6ヶ月以内に発表された新製品・新技術を出展する場合
- DEMO** (ブルー) ..... その新製品・新技術の実機によるデモンストレーションを行う場合

### ワンポイント アドバイス

間仕切り壁の手配は㈱ムラヤマでも承っています。ご希望の場合は出展者専用マイページ「装飾届・廃棄物処理計画書」よりお申込ください。

**必須** 出展者専用マイページ「装飾届・廃棄物処理計画書」

受付締切:10月28日(金)

**任意** 出展者専用マイページ「ホールインアンカー工事作業届」

受付締切:10月28日(金)

小間図面(平面図+立面図)をFAXにて提出

受付締切:10月28日(金)

### ■ 出展者の工事期間

12月3日(土)・4日(日) 8:00~22:00

※展示物の搬入と並行して行ってください。

※作業される装飾業者を「装飾届・廃棄物処理計画書」にご入力ください。

### ■ 装飾規定

#### ■ 高さ制限

◎7小間以下:隣接小間、通路から1m以内は高さ2.7mまで、それ以外の部分は、高さ3.6mまでとします。(図1)

◎8小間以上の独立小間およびホール最後列に位置する小間:通路から1m以内は高さ2.7mまで、それ以外の部分は、高さ5mまでとします。(図2)

※ホールの最後尾に位置する出展者ブースは、躯体に面する辺に限り、1mセットバックの必要はありません。

※上記高さ制限にはパネル、パラペット、照明器具、スピーカー、サイン類、バルーン、植木などすべての装飾物を含みます。

※出展製品自体が上記高さ制限を超える場合には、この限りではありません。

図1 (7小間以下) &lt;平面図&gt;



図2 (8小間以上の独立小間およびホール最後列に位置する小間) &lt;平面図&gt;



図1 (7小間以下) &lt;立面図&gt;

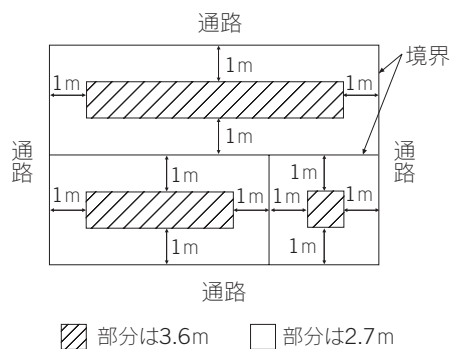

図2 (8小間以上の独立小間およびホール最後列に位置する小間) <平面図>

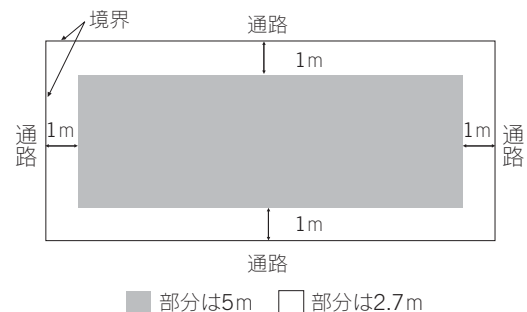

■小間内避難通路の確保

◎小間内の通路は1.2m以上を確保してください。

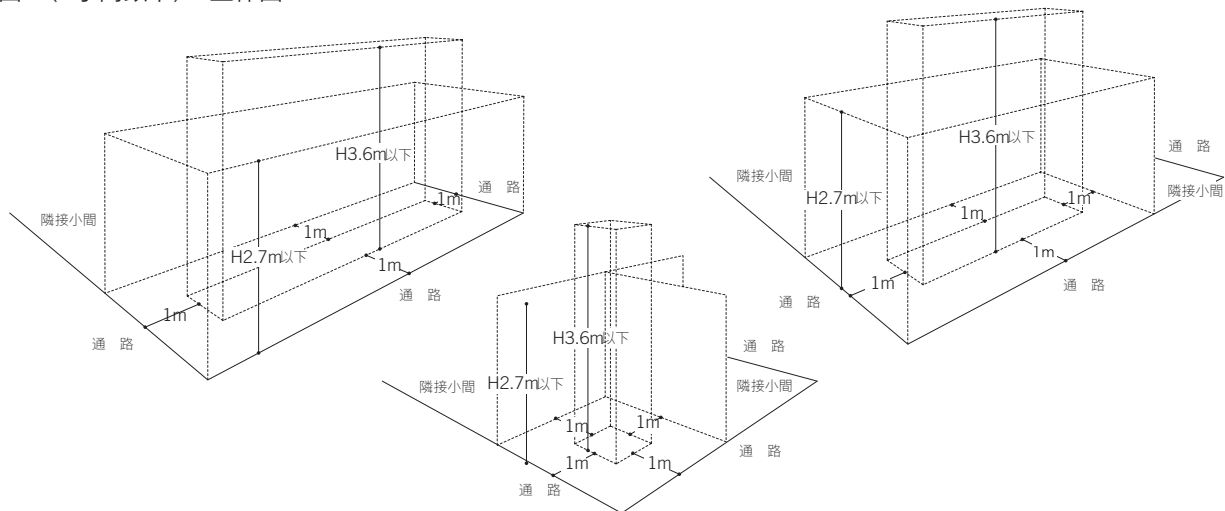
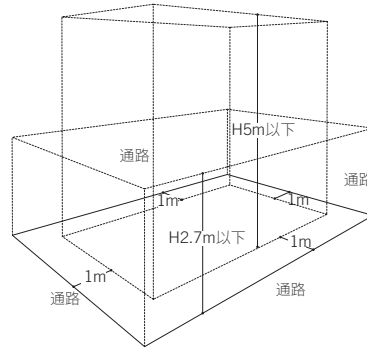
◎6小間以上の小間はレイアウト設計の際に小間内のどこからでも最低2方向へ避難できるように通路や開口部を設けた設計をしてください。

◎通路面(通路から1mの範囲)では、各辺の長さの1/3まで2.7m以下の造作が可能です。残る2/3は見通しのきく造作(ガラス窓、パラペット、ルーバー、高さ120cm以下の壁面、柵等)としてください。

※実機展示に伴う装飾に関してはこの限りではありません。事務局まで予めお問い合わせください。

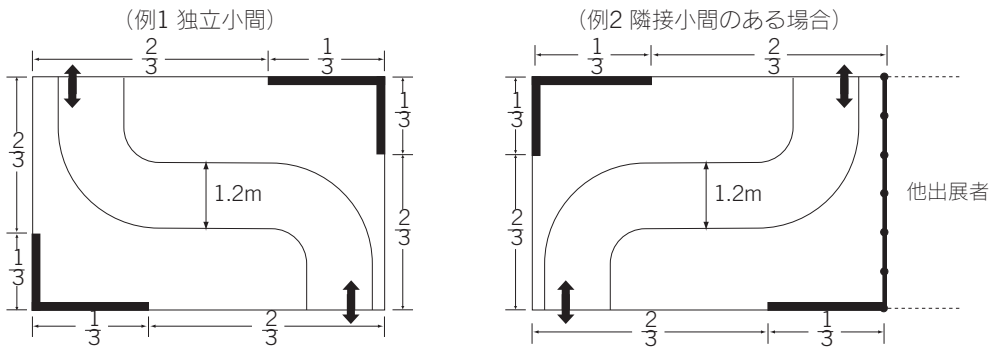

■小間以外のスペース使用禁止

展示・実演にかかわる全ての行為は自社小間内で行ってください。特に下記の注意事項を厳守してください。

※小間周囲の通路に来場者を滞留させることはできません。ステージ、大型映像機器を使用する場合は小間内に収容して見学できるように小間設計を行ってください。

※小間周辺の通路に出て、来場者の誘引、来場者に対するアンケート行為、製品説明等、これらに類する行為はできません。

※映像照明等を展示範囲外(会場壁面、天井、通路等)へ投影する行為は禁止します。

■社名表示

通路面から1mの範囲内に表示する社名は契約出展者名のみとしてください。1m以上内側では共同出展者名その他出展製品名等含め社名の表示に制限はありません。

■大型映像機器の使用制限

100インチ以上の大型映像機器を用いる場合は、下図の通り通路面(小間の境界線)から映像機器の前面(画面)までの距離を5m以上、側面までの距離を2m以上確保してください。この距離を確保できない場合は100インチ以上の大型映像機器の使用はできません。100インチ未満の映像機器であっても自社小間内に十分な聴衆スペースを設け、通路の往來の妨げにならないようご注意ください。

大型映像機器設置例

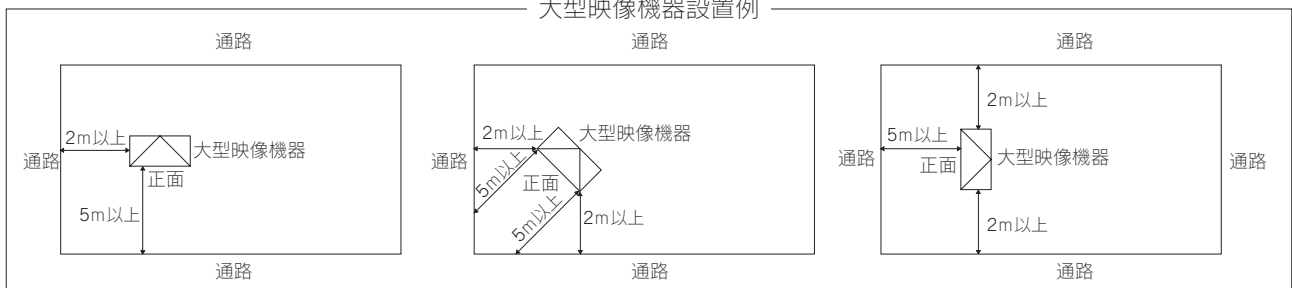

## ■ナレーション音量

ブース内から発生するビデオ・ナレーション等の音量は、小間境界線より2mの地点で計測して70デシベル以下とします。会期中係員が計測し、70デシベルを超えている場合は音量を下げてください。但し、隣接小間より苦情が出た場合、あるいは会場内の騒音がひどい場合も来場者にとって最も聞きやすい環境を保つため、規定にとらわれず規制をお願いする場合があります。また、スピーカー等の拡声装置を近隣ブースに対して正面に向けることを禁止します。壁面や造作柱にスピーカーを設置する場合は、スピーカーの正面を45度下向へ調整してください。

## ■照明器具

レーザー光線、フラッシュライト等視覚障害を起こす可能性のある照明器具の使用を禁止します。

## ■その他

スモーク、臭気等近隣のブースに迷惑となる装飾や演出は禁止します。その他事務局が不適当(往来の妨げ、近隣出展者の展示の妨害)と認めた装飾・演出・実演等は、会期中であっても中止・変更をお願いする場合があります。

## ■図面の提出(オリジナル装飾の場合)

10月28日(金)までに小間図面(平面図+立面図)を㈱ムラヤマに必ずご提出ください。

※小間装飾において著しく規定を外れた装飾があった場合には展示会場での小間装飾の変更をお願いする場合があります。

※開催期間中に展示設備および装飾の模様替えをすることは原則としてできません。

### 《図面提出先》

㈱ムラヤマ 担当:小松、安田

112-0004 東京都文京区後楽2-13-10

TEL:03-3813-1590 FAX:03-3813-4090 E-mail:pvj2011@murayama.co.jp

## 〈規定違反小間の例〉

装飾物の高さ、壁面構造などの規制については施工中、事務局員が巡回し点検します。規定に違反している場合には現場で構造を変更していただきますので予めご了承ください。

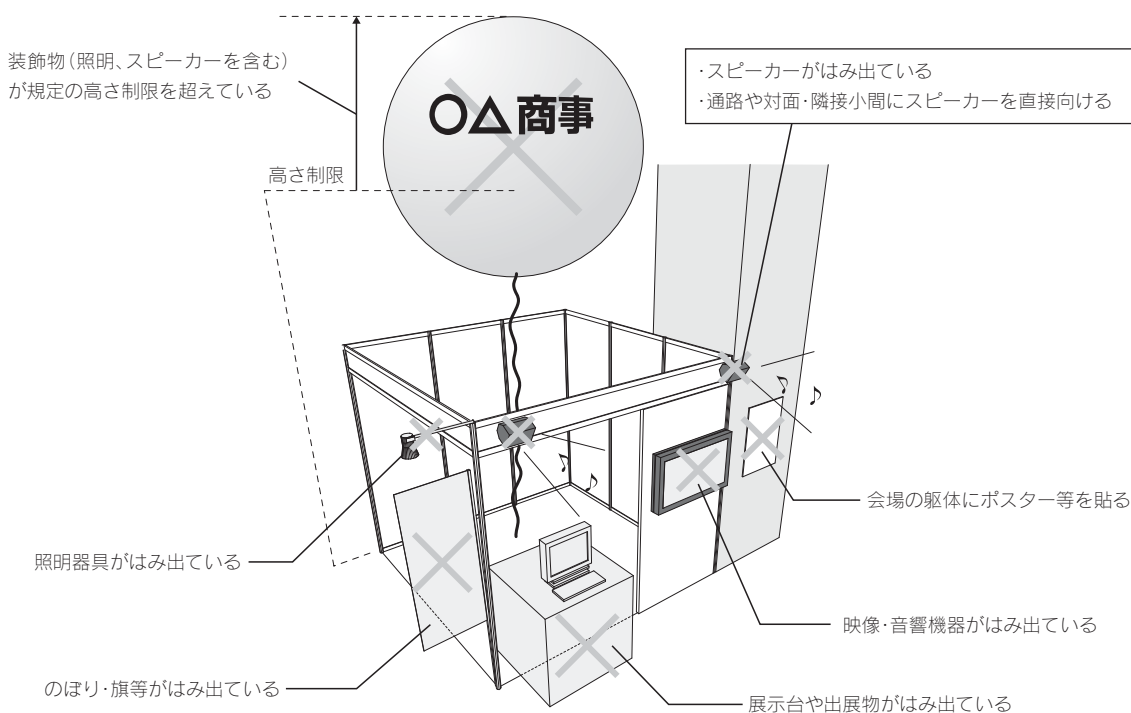

## ワンポイント アドバイス

映像を流される間の自社ブース周辺の混雑については、通路に広がる聴講者をブース内に誘導する等、交通整理を心がけてください。

## ■ その他装飾・施工上の注意事項

### ■ 配管について

給排水およびエア・コンプレッサーの配管がブース背面下部、または通路を通る場合があります。予めご了承ください。

### ■ 床面工事について

出展物や装飾物の固定のためアンカーボルト工事を行う場合は、**出展者専用マイページ「ホールインアンカー工事作業届」と設計図面(本数、位置等を記載したもの)**を10月28日(金)までに(株)ムラヤマへ提出してください。

◎使用に際しては補修費として1本につき¥1,500(税別)の費用がかかります。会期終了後、(株)ムラヤマより請求します。

◎使用本数に変更のあった場合は、搬入期間最終日までに会場内事務局へご連絡ください。ご連絡なく変更があった場合、(株)ムラヤマが確認した本数で請求します。

### ● 注意事項

◎工事可能なアンカーボルトの口径は12mm、シールド深さ80mm以下です。

◎ピットおよびその周辺部(ピット端から200mmまで)の範囲内では使用できません。ピット位置については、**出展者専用マイページよりピット図をダウンロードの上、ご確認ください。**

◎会期終了後、撤去時には必ず、アンカーの頭部が床面より突出している部分を水平面までサンダーで切断し、現状復帰してください。

#### ホールインアンカーの施工(口径12mm、深さ80mm以下)

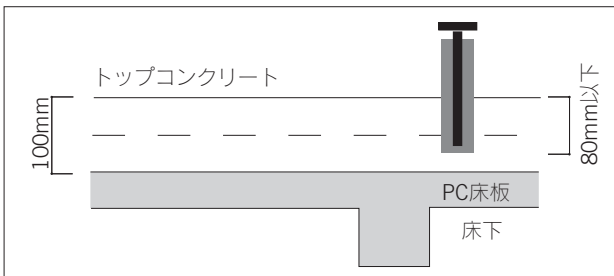

#### 現状回復(復旧)

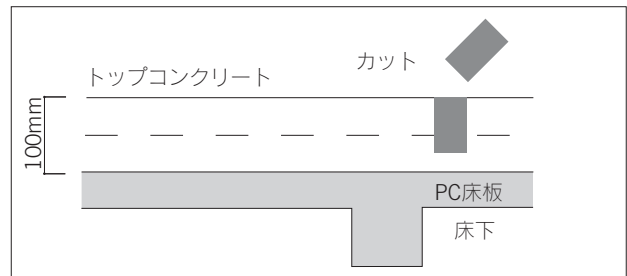

### ● 禁止事項

◎コンクリート釘、ドライピット鋸、コンクリートビス、ケミカルアンカー、グリップアンカー、プラグアンカーを打つこと。

◎掘削、はつり行為。

◎塗料等を直接塗ること。

◎カーペット等に接着剤を塗布して直接貼ること。

※展示・装飾に際して、上記アンカーボルト工事以外の会場躯体に対する工事は一切行うことができません。違反工事を発見した場合、直ちに作業を中止していただきます。損害等発生した場合、補修費を含めた相応の損害賠償をご負担いただきます。

### ■ 制限床荷重

会場では施設構造上、重量物展示に際して一部制限がありますので、以下の設置方法および養生方法を確認ください。総重量3t以上の出展物設置をご予定の場合は(株)ムラヤマへお問い合わせください。

◎展示ホール床面コンクリート仕上げ床耐荷重 9ホール:5t/m<sup>2</sup>/10・11ホール:3t/m<sup>2</sup>

◎展示物の重量制限(展示物単位重量を展示物の水平投影面積で割った数値が3t/m<sup>2</sup>を超えた場合は設置できません)。

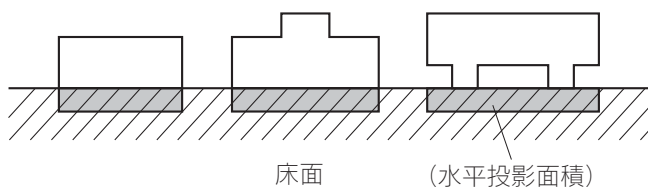

注:重量制限内でも養生が必要な場合があります。

●展示物設置時の制限

- ◎吊り上げクレーンは45tラフタークレーン以下とします。
- ◎サイズ別アウトリガーベースの養生方法は、下表の通りです。

クレーンの種類	養生方法
35tラフター以下	500mm×500mmの敷板を使用
45tラフター	500×500(mm)の敷板下にさらに1.000×1.000(mm)の敷板を使用

◎ピット蓋上には、アウトリガーベースを載せないでください。また、トラック、トレーラー、ラフタークレーン車輛は、ピット蓋上にタイヤが乗らないように停車してください。蓋や受金物の破損に注意してください。

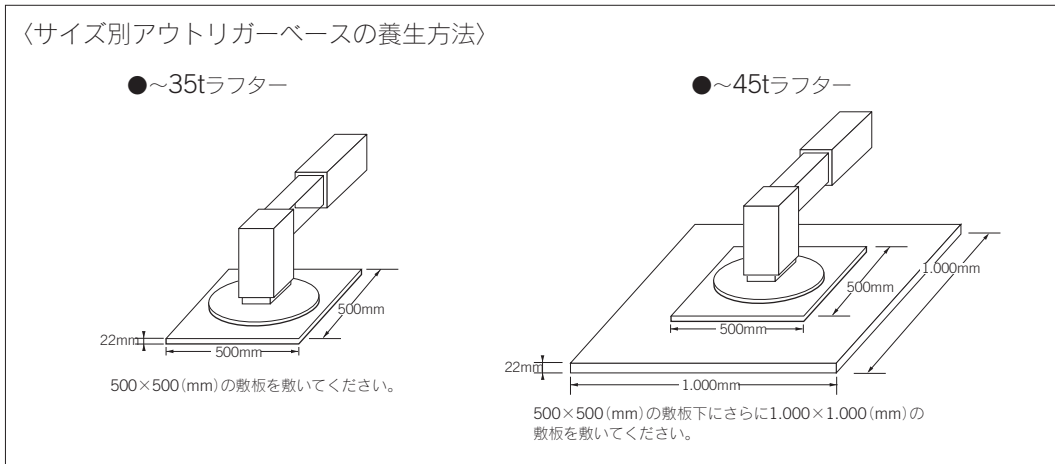

重量物を設置する場合には、3t/m<sup>2</sup>以下、ピット上とその両端500mmにおいては2t/m<sup>2</sup>以下を満たすよう、二重の分散処置を講じる必要があります。詳細については幕張メッセ(TEL:043-296-0602 国際展示場課)にお問い合わせください。

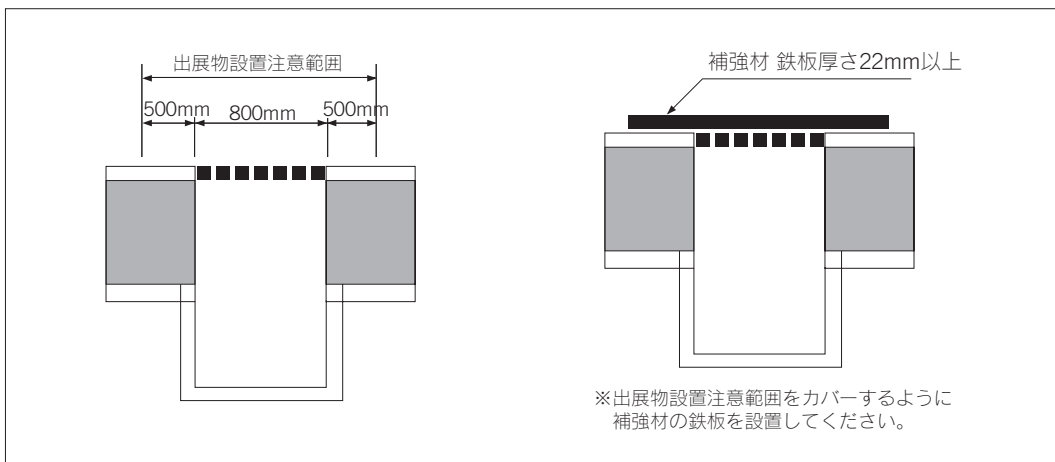

■天井構造

天井構造は原則禁止です。但し、天井構造がないと展示目的が果たせないなどの場合は防災処理を施した暗幕等を使用して、天井を作ることができます。この場合は必ず(株)幕張メッセ国際展示場課の指導を受けてください。その際、図面(平面図・立面図)と天井構造の目的説明、材質を記載する資料が必要です。また、図面と指導結果を10月28日(金)までに、(株)ムラヤマへ提出してください。

《図面提出先》

(株)ムラヤマ 担当:小松、安田

112-0004 東京都文京区後楽2-13-10

TEL:03-3813-1590 FAX:03-3813-4090 E-mail:pvj2011@murayama.co.jp

## ■二階建て構造

2階建てとは重層構造で床高が2.1m以上あるブースのことです。但し、2.1m以下でも下層を来場者の通行、出展物の展示または、控室等何らかの用途に使用する場合も2階建てとみなします。2階建てブースを設計・施工する場合には、以下の諸条件を満たす必要があります。

- ◎2階建て構造物を設置できる出展者は、15小間以上の独立小間のみとします。
- ◎2階部分の床面積は、付帯する階段およびスロープの面積も含め99㎡以下とします。
- ◎高さは出展物、手すり、欄干等の高さを含め5mまでとします。また、1階部分の高さは2.1m～2.4mとします。
- ◎手すり、欄干の高さは最低でも1.2mで設計してください。
- ◎2階に天井を造ることはできません。
- ◎2階部分については、必ず通路との境界線から最低3m離して設置してください。
- ◎2階建てブースの設計および施工にあたっては溶接施工等安全性に十分注意してください。尚、床耐荷重等については(株)幕張メッセと事前に協議してください。
- ◎2階部分の利用は、出展者が適正な人数に規制管理してください。特に一般来場者に利用させる場合は2方向の避難路(階段幅90cm以上)の確保が必要です。利用人数を通行可能な床面積1㎡当たり1.5人以下に制限するとともに混雑対策、避難誘導用の係員を配置してください。
- ◎上記の他、申請の内容に応じて消防署長が特に必要と認める安全措置を講じてください。
- ◎2階建構造物には自動火災報知設備および消火設備を設置してください。尚、煙感知器は1階の天井面150㎡につき1箇所以上設置してください。また、2階には必ず消火器を設置してください。
- ◎消防法の防災表示制度により展示用合板、繊維板、カーペット、カーテン、テーブルクロス類、のぼり旗には防災ラベルが貼付された物以外は使用を禁止されております。

### 《天井構造・2階建ての指導・相談》

(株)幕張メッセ 担当:国際展示場課 内田、藤原

〒261-0023千葉県美浜区中瀬2-1

TEL:043-296-0602 FAX:043-296-0529

## ■装飾資材の防災規制

- ◎展示場内で使用する合板、単板、しなベニア、プリントベニアはすべて防災処理済板を使用してください。
- ◎展示台、旗、幕類、布、カーペット等の可燃性物品を使用する場合、工場で加工した防災処理済みのものを使用してください。現場吹きつけによる防災加工は一切認められません。ただし、薄い布、紙などを防災合板に全面密着して貼付したものは防災合板とみなしますが、厚い布、ひだのある紙類の貼付、鋸、釘止めなどは防災合板とみなされず、防災処理を必要とします。
- ◎火花を発生する装置については、カーペット上での実演は禁止されています。
- ◎発泡スチロールなど石油製品、ウレタンまたは燃えやすい化学繊維で、防災液が浸透しないものは使用できません。ただし、酸素指数が基準値以上で、難燃材料と指定されている場合はこの限りではありませんので、10月28日(金)までに(株)ムラヤマにご相談ください。
- ◎防災表示は対象物品ごとに付けてください。この表示は消防庁長官の認可を受けたもので、(財)日本防災協会発行のラベルに限ります。
- ◎施工期間および会期中に所轄消防署による査察が行われます。防災表示のない対象物品(アクリル・プラスチックダンボール含む)は撤去を命じられる場合がありますので、ご出展者および工事関係者の方々のご協力をお願いします。  
※透明素材のポリカーボネートは製品によっては防災認定を取得したものもあります。

### 《防災ラベルの見本》

#### 防災カーペット

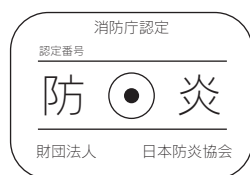

縦30mm／横40mm  
彩色は、地を白色、文字「防災」を赤色、他の文字および横線は黒色。

#### 防災合板およびカーテン・布類



縦25mm／横60mm  
彩色は、地を白色、文字「防災」を赤色、他の文字および横線は黒色。

任意 出展者専用マイページ「危険物届」

受付締切:10月28日(金)

小間図面(平面図+立面図)をFAXにて提出

受付締切:10月28日(金)

## ■危険物品の取り扱い

- ◎会場内での裸火の使用、危険物の会場内への持ち込みは禁止されています。また、**搬入・搬出期間中および会期中の会場内での喫煙は禁止**されています。喫煙は出展者、来場者ともに所定の喫煙所をご利用ください。
- ◎出展物の都合上、やむを得ず裸火または危険物の使用が不可欠となる場合には、事前に所轄消防署の許可が必要となりますので、必ず**10月28日(金)までに、提出書類「危険物届」と小間内施工平面図・立面図3部(該当する危険物の展示位置、消火器等の設置位置を明示したもの)および展示物のカタログ3部を㈱ムラヤマへ提出してください。**危険物等を持ち込んだ場合は、消火器の設置が必要となるほか、申請内容により追加消防設備を設けていただく場合があります。

### 危険物の種類

- 第一石油類(ガソリン、シンナーなど)
- 第二石油類(灯油、軽油など)
- 第三石油類(重油、マシン油など)
- 第四石油類(ギヤ油、潤滑油など)
- その他火気、危険物品など
- ※スプレー缶・インク油・塗料なども含まれます。

### ●注意事項

- ◎申請内容により展示・実演ができない場合がありますのでご注意ください。
- ◎追加申請はできませんので、指定期日までに必ず書類をご提出ください。

## ワンポイント アドバイス

内蔵油(実機内にある油)は危険物の扱いにはなりません。

**任意** 出展者専用マイページ「パッケージブース申込書」

受付締切:10月28日(金)

**任意** 出展者専用マイページ「パッケージブースオプション申込書」

受付締切:10月28日(金)

■ **ベーシックプラン (一般展示専用)**

自由な発想を生かすため、最低限必要なものを用意しました。お好みでお選びください。

ベーシックプラン1小間イメージ



ベーシックプラン2小間イメージ

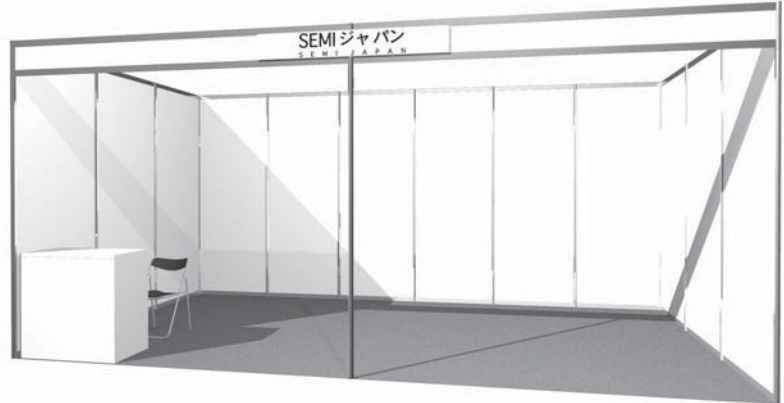

● **1小間……………¥110,000(税別)**

- パラペット
- 社名板
- バック・サイドパネル(白)
- パンチカーペット
- (レッド、オレンジ、グリーン、ブルー、グレー、ブラック)
- 蛍光灯40W×2灯(パラペット裏に取付)
- 2口コンセント(1ヶ所、100V-500W)
- 受付カウンター(1台)
- パイプイス(1脚)
- 一次側電気幹線工事(100V-1kW まで)
- 電気使用料(1kW まで)
- ※社名をロゴ仕様で希望される場合は、別途費用がかかります

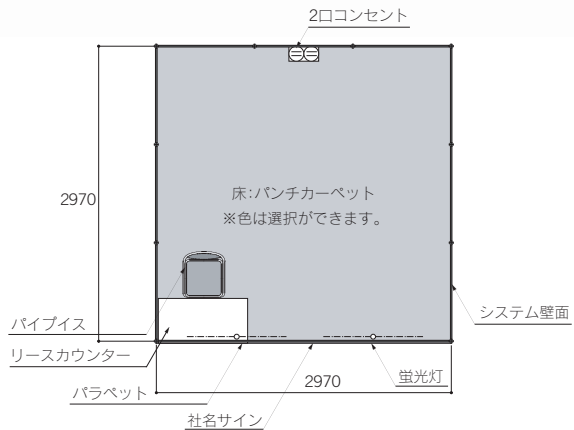

● **2小間……………¥210,000(税別)**

- パラペット
- 社名板
- バック・サイドパネル(白)
- パンチカーペット
- (レッド、オレンジ、グリーン、ブルー、グレー、ブラック)
- 蛍光灯40W×4灯(パラペット裏に取付)
- 2口コンセント(2ヶ所、100V-500W)
- 受付カウンター(1台)
- パイプイス(1脚)
- 一次側電気幹線工事(100V-2kW まで)
- 電気使用料(2kW まで)
- ※社名をロゴ仕様で希望される場合は、別途費用がかかります

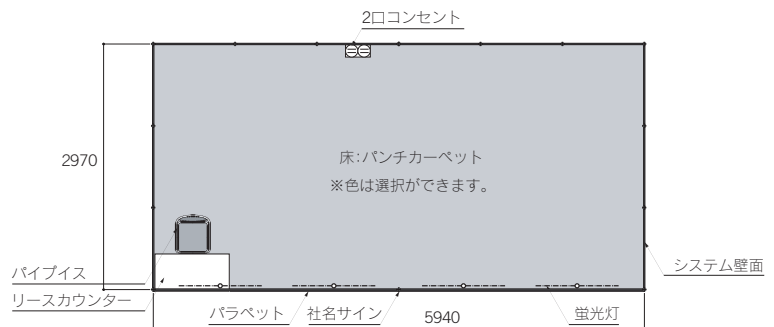

## ■ プレミアムプラン（一般展示専用）

環境問題にも対応した、デザイン性のあるブースを用意しました。お好みでお選びください。

プレミアムプラン1小間イメージ

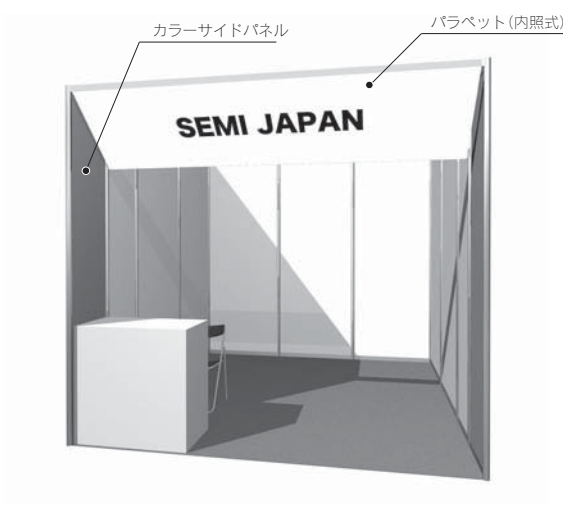

プレミアムプラン2小間イメージ

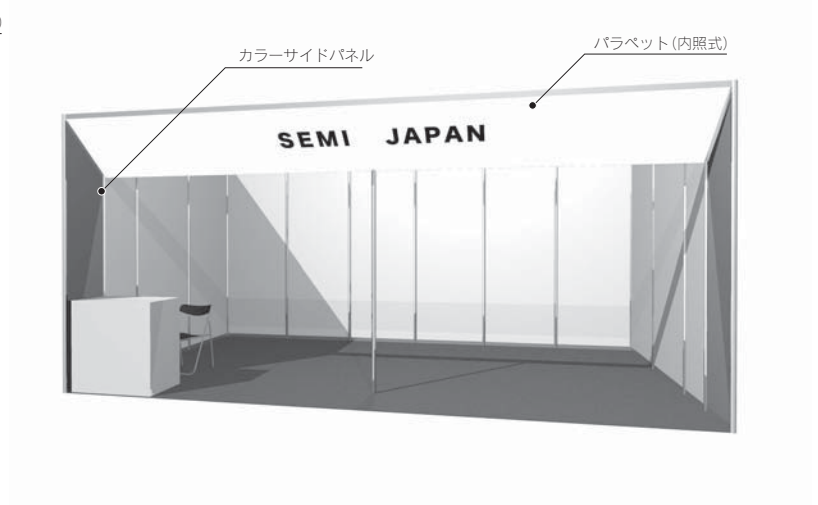

### ●1小間……………¥180,000(税別)

- 傾斜パラベット(内照式)
- 社名サイン
- バック・サイドパネル(白)
- カラーサイドパネル ※左右1スパンずつ  
(イエロー、レッド、グリーン、スカイブルー、  
ブルー、ネイビー、グレー、ブラック)
- パンチカーペット  
(レッド、オレンジ、グリーン、ブルー、グレー、ブラック)
- 蛍光灯40W×2灯(パラベット裏に取付)
- 2口コンセント(1ヶ所、100V-500W)
- 受付カウンター(1台)
- パイプイス(1脚)
- 一次側電気幹線工事(100V-1kW まで)
- 電気使用料(1kWまで)
- ※社名をロゴ仕様で希望される場合は、別途費用がかかります

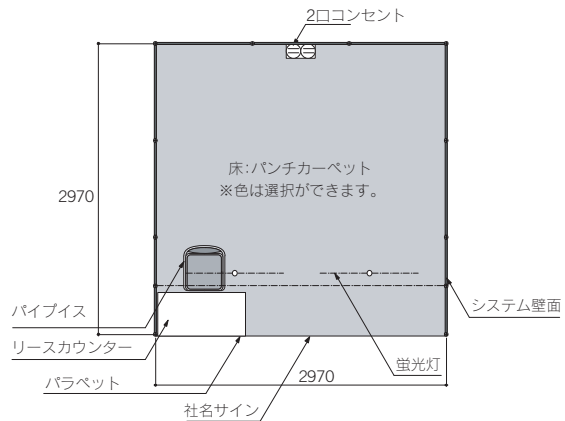

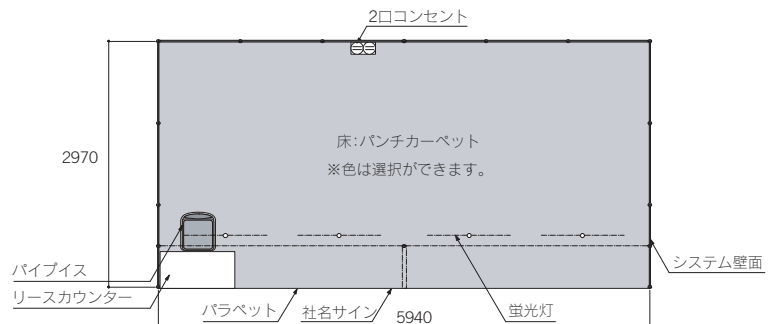

### ●2小間……………¥350,000(税別)

- 傾斜パラベット(内照式)
- 社名サイン
- バック・サイドパネル(白)
- カラーサイドパネル ※左右1スパンずつ  
(イエロー、レッド、グリーン、スカイブルー、  
ブルー、ネイビー、グレー、ブラック)
- パンチカーペット  
(レッド、オレンジ、グリーン、ブルー、グレー、ブラック)
- 蛍光灯40W ×4灯(パラベット裏に取付)
- 2口コンセント(2ヶ所、100V-500W)
- 受付カウンター(1台)
- パイプイス(1脚)
- 一次側電気幹線工事(100V-2kWまで)
- 電気使用料(2kWまで)
- ※社名をロゴ仕様で希望される場合は、別途費用がかかります

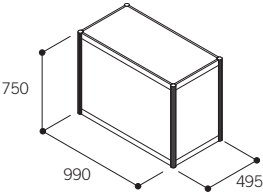
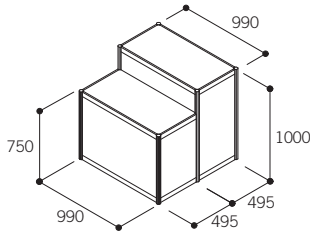
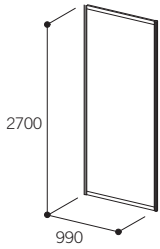

## ■ パッケージブース用オプション備品

パッケージブース用のオプション備品をご用意します。ご希望の出展者は10月28日(金)までにお申込みください。

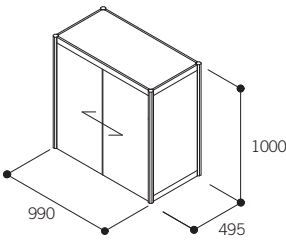
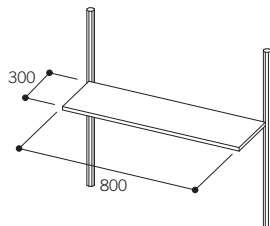
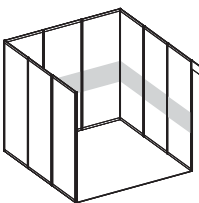
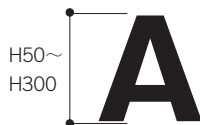
<p><b>No.1 展示台</b></p>  <p>¥13,000</p>	<p><b>No.2 展示台</b></p>  <p>¥25,000</p>	<p><b>No.3 壁面パネル</b></p>  <p>オクタノルムシステム ¥10,000</p>
<p><b>No.4 ドア</b></p>  <p>¥30,000</p>	<p><b>No.5 引き違い戸</b></p>  <p>¥5,000</p>	<p><b>No.6 棚</b></p>  <p>¥3,500</p>
<p><b>No.7 壁面カラー</b></p>  <p>1枚 (W990×H2,700) ¥6,500 システムパネルに壁面カラーシート貼りです。 ※色は色見本よりお選びください</p>	<p><b>No.8 カuttingシート</b></p>  <p>1文字H50 ¥700 1文字H100 ¥1,300 1文字H150 ¥2,100 1文字H200 ¥2,800 1文字H300 ¥4,200</p> <p>上記は角ゴシックの値段です。マーク・指定書体は別途お見積りいたします。 ※色は色見本よりお選びください</p>	<p>※サイズの単位はmm、金額は税別</p>

任意 出展者専用マイページ「特設プラザパッケージブース申込書」

受付締切:10月28日(金)

## ■ 特設プラザ専用パッケージブース種類

- ①2m(間口)×1m(奥行き)×2.7m(高さ)……出展料に基礎装飾が含まれています。
  - ②2m(間口)×2m(奥行き)×2.7m(高さ)……出展料以外に装飾費が別途かかります。
  - ③3m(間口)×3m(奥行き)×2.7m(高さ)……出展料以外に装飾費が別途かかります。
- ※追加備品・設備に関しては、ご出展社が直接手配してください。(有料)

## ■ 特設プラザ専用パッケージブース詳細

①2m(間口)×1m(奥行き)×2.7m(高さ)……出展料に基礎装飾が含まれています。

システム壁面

システム展示台×1台(W990×D495×H800)

パイプイス×1脚

社名サイン(角ゴシック体、ロゴマークは別途料金)

コンセント×1個(2口 100V・500W まで)

スポットライト(100W×2灯)

一次側電気幹線(100V・500W まで)

電気使用料(100V・500W まで)

※角小間の場合通路側に壁面は立ちません

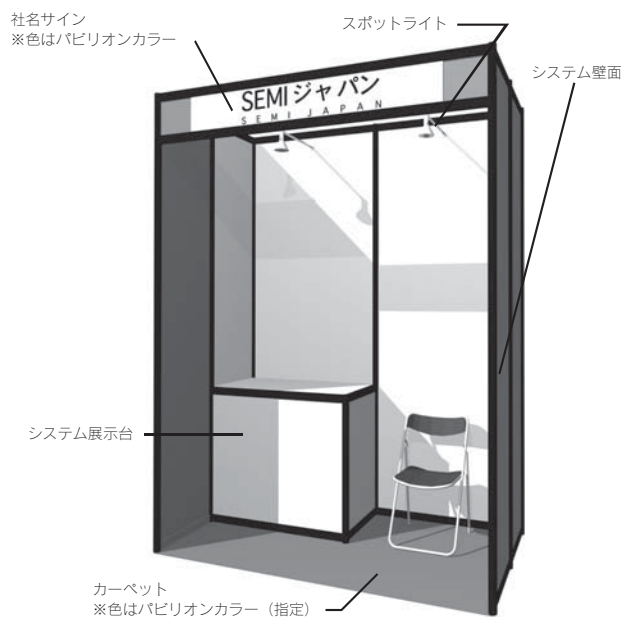
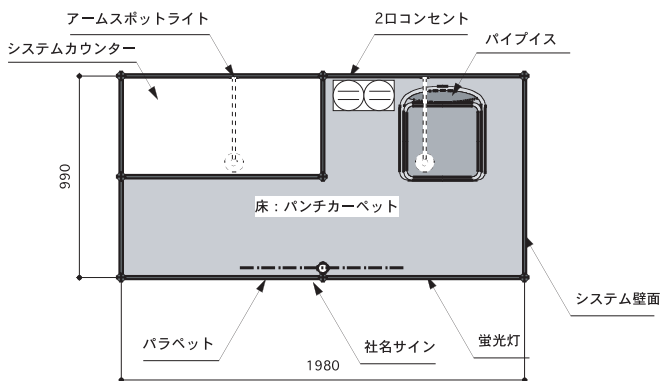

②2m(間口)×2m(奥行き)×2.7m(高さ)……¥88,000(税別)

- システム壁面
- システム展示台×1台(W990×D495×H800)
- パイプ椅子×1脚
- 社名サイン(角ゴシック体、ロゴマークは別途料金)
- コンセント×1個(2口 100V・500W まで)
- スポットライト(100W×2灯)
- 蛍光灯40W×1灯
- 一次側電気幹線(100V・1kWまで)
- 電気使用料(100V・1kWまで)
- ※角小間の場合通路側に壁面は立ちません

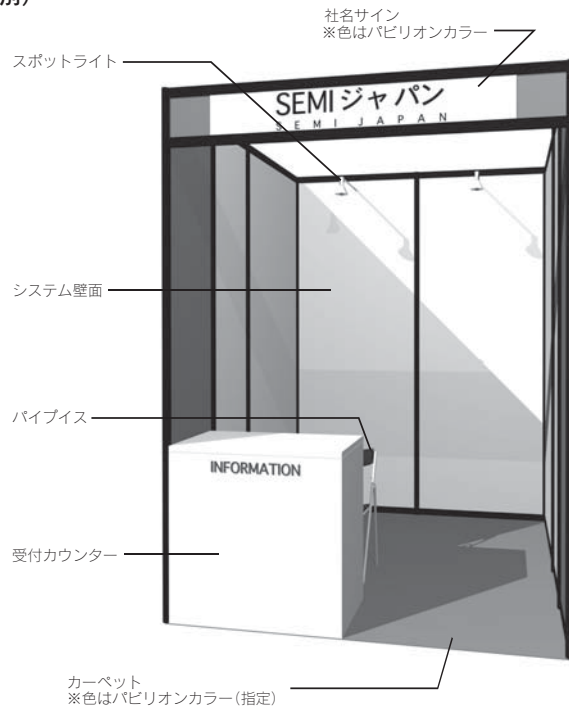
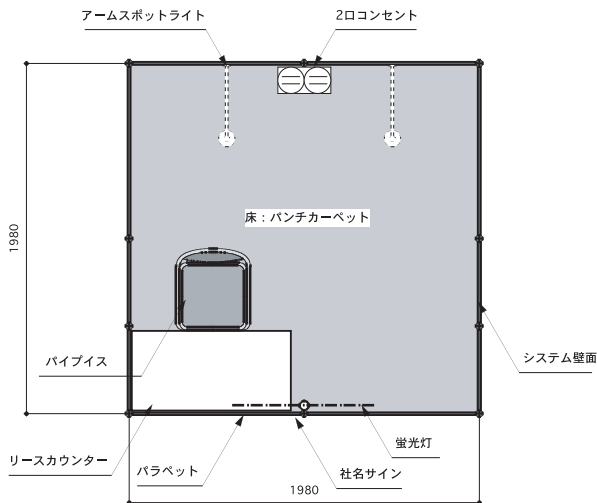

③3m(間口)×3m(奥行き)×2.7m(高さ)……¥118,000(税別)

- システム壁面
- システム展示台×1台(W990×D495×H800)
- パイプ椅子×1脚
- 社名サイン(角ゴシック体、ロゴマークは別途料金)
- コンセント×1個(2口 100V・500W まで)
- スポットライト(100W×2灯)
- 蛍光灯40W×2灯
- 一次側電気幹線(100V・1kWまで)
- 電気使用料(100V・1kWまで)
- ※角小間の場合通路側に壁面は立ちません

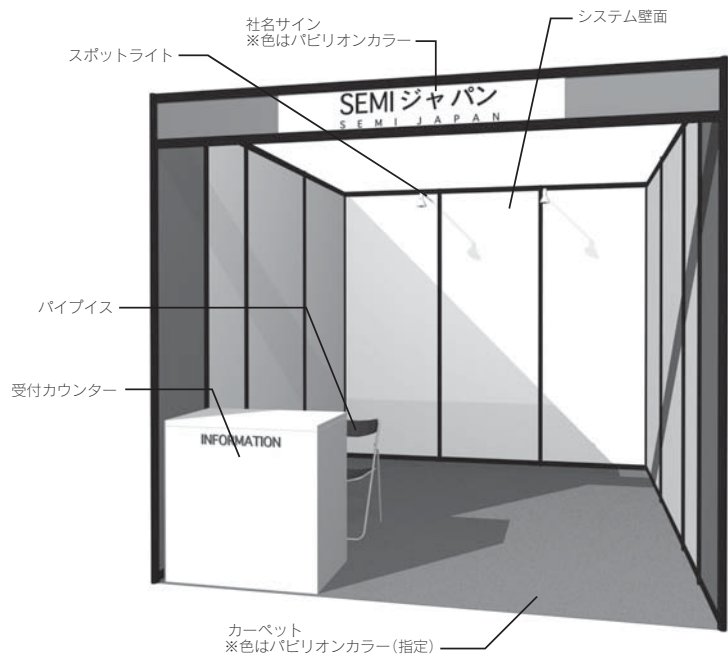
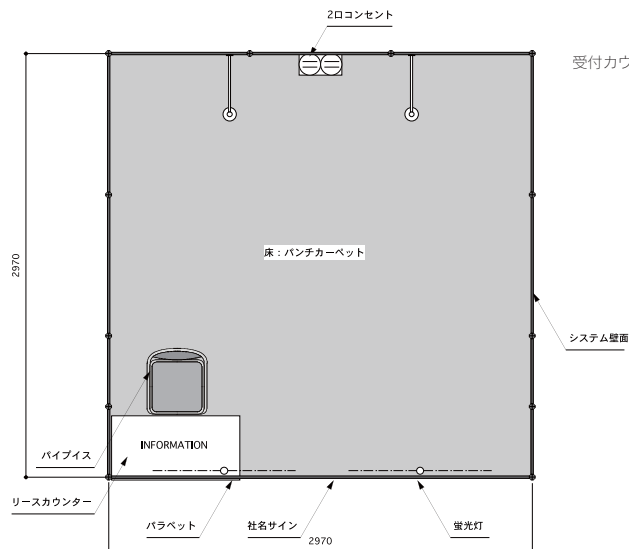

任意 出展者専用マイページ「レンタル備品申込書」

受付締切:11月4日(金)

下記リスト以外のレンタル備品も別途お見積りいたしますので、お問い合わせください。  
※金額(税別)は、開催期間中の料金となります。サイズの単位はmmです。



**1.ミーティングセット-A** ¥16,000  
[イス]  
SIZE/W470×D500×H770×SH450  
COLOR/座面:A レッド B グリーン C ブルー  
フレーム:クロームメッキ  
[テーブル]  
SIZE/φ600×H710  
COLOR/天板:ホワイト  
脚部:ボール/アルミ ベース/FRP



**2.ミーティングセット-B** ¥27,200  
[イス]  
SIZE/W410×D450×H790×SH460  
COLOR/座面:ブラック、ウッドシート  
フレーム:ブラック、スチール/パウダー塗装  
[テーブル]  
SIZE/φ750×H700  
COLOR/天板:ブラック、デコラ  
脚部:ブラック、スチール/パウダー塗装



**3.ミーティングセット-C** ¥10,000  
[イス]  
SIZE/W450×D550×H740×SH350  
COLOR/座面:ホワイト、レザー張  
フレーム:クロームメッキ  
[テーブル]  
SIZE/W800×D450×H600  
COLOR/座面:ホワイト、デコラ  
脚部:アルミダイキャスト



**4.ミーティングセット-D** ¥13,200  
[イス]  
SIZE/W400×D450×H850×SH700  
COLOR/座面:ホワイト、レザーシート  
フレーム:クロームメッキ  
[テーブル]  
SIZE/φ600×H1050  
COLOR/天板:ホワイト、デコラ  
脚部:クロームメッキ



**5.ミーティングセット-E** ¥6,560  
[イス]  
SIZE/φ360×SH440  
COLOR/座面:ホワイト、レザーシート  
脚部:クロームメッキ  
[テーブル]  
SIZE/φ600×H600  
COLOR/天板:ホワイト、デコラ  
脚部:アルミダイキャスト



**6.ミーティングセット-F** ¥15,600  
[イス]  
SIZE/W460×D520×H880×SH430  
COLOR/座面:ホワイト、レザーシート  
フレーム:クロームメッキ  
[テーブル]  
SIZE/W1200×D750×H685  
COLOR/天板:ホワイト、デコラ  
脚部:スチール/パイプクロームメッキ



**7.チェア-A**  
1本:¥5,200 2本:¥10,400  
3本:¥15,600 4本:¥20,800  
SIZE/W500×D520×H780×SH440  
COLOR/座面:A ホワイト B ブラック、ウッド  
フレーム:クロームメッキ



**8.チェア-B**  
1本:¥3,200 2本:¥6,400  
3本:¥9,600 4本:¥12,800  
SIZE/W520×D510×H785×SH440  
COLOR/座面:A ホワイト B ネイビーブルー  
フレーム:クロームメッキ



**9.チェア-C**  
1本:¥2,800 2本:¥5,600  
3本:¥8,400 4本:¥11,200  
SIZE/W435×D470×H745×SH430  
COLOR/座面:ブラック、モケット張  
フレーム:クロームメッキ



10.チェア-D

1本:¥4,000 2本:¥8,000  
3本:¥12,000 4本:¥16,000  
SIZE/W570×D580×H790×SH450  
COLOR/座面:A グレー B イエロー、FRP  
フレーム:クロームメッキ



11.チェア-E

1本:¥5,600 2本:¥11,200  
3本:¥16,800 4本:¥22,400  
SIZE/W465×D490×H725×SH440  
COLOR/座面:A イエロー B レッド、布張  
フレーム:シルバー、スチール



12.テーブル-A ¥8,000

SIZE/φ750×H700  
COLOR/天板:A ホワイト B ブラック C ナチュラル  
脚部:クロームメッキ



13.テーブル-B ¥12,000

SIZE/φ600×H700  
COLOR/天板:ガラス  
脚部:ウッド、クロームメッキ



14.テーブル-C ¥8,000

SIZE/W900×D600×H700  
COLOR/天板:シルバー、ウッド  
脚部:シルバー、スチール



15.テーブル-D ¥8,000

SIZE/W900×D600×H700  
COLOR/天板:ナチュラル、ウッド  
脚部:ブラック、スチール



16.テーブル-E ¥6,000

SIZE/W1100×D600×H600  
COLOR/天板:ホワイト、デコラ  
脚部:スチールクロームメッキ



17.テーブル-F ¥6,000

SIZE/φ750×H700  
COLOR/天板:ブラック、デコラ  
脚部:アルミダイキャスト



18.テーブル-G ¥8,000

SIZE/W750×D750×H700  
COLOR/天板:シルバー、デコラ  
脚部:スチール



19.テーブル-H ¥8,000

SIZE/W1350×D800×H680  
COLOR/天板:ナチュラル、ウッド  
脚部:クロームメッキ



20.テーブル-I ¥2,000

SIZE/W800×D450×H600  
COLOR/天板:ブラック、デコラ  
脚部:ブラックスチール



21.テーブル-J ¥6,500

SIZE/W900×D500×H600  
COLOR/天板:A ホワイト B ブラック、デコラ  
脚部:クロームメッキ



22.ハイチェア-A

1本:¥10,000 2本:¥20,000  
3本:¥30,000 4本:¥40,000

SIZE/W450×D450×H690~830×SH590~730  
COLOR/座面:レザー A:ホワイト B:ブラック C:レッド  
フレーム:クロームメッキ



23.ハイチェア-B

1本:¥4,000 2本:¥8,000  
3本:¥12,000 4本:¥16,000

SIZE/W380×D380×H820~920×SH620~720  
COLOR/座面:ブラック、レザー  
脚部:ブラック、スチール

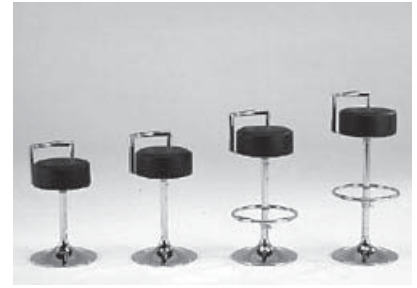

24.ハイチェア-C

1本:¥4,000 2本:¥8,000  
3本:¥12,000 4本:¥16,000

SIZE/W360×D350×SH540、600、700、800  
COLOR/座面:ブラック、レザー  
脚部:クロームメッキ



25.ハイチェア-D

1本:¥2,800 2本:¥5,600  
3本:¥8,400 4本:¥11,200

SIZE/W360×D440×SH500、600、700  
COLOR/座面:ホワイト  
脚部:クロームメッキ



26.ハイテーブル-A ¥15,000

SIZE/φ600×H1000  
COLOR/天板:ガラス  
脚部:ウッド、クロームメッキ



27.ハイテーブル-B ¥6,800

SIZE/φ600×H1000  
COLOR/天板:ブラック、デコラ  
脚部:ブラック、スチール



28.ハイテーブル-C ¥8,000

SIZE/W1200×D450×H860  
COLOR/天板:ブラック、ウッド  
脚部:ブラック、スチール



29.ハイテーブル-D ¥8,000

SIZE/W1200×D600×H900  
COLOR/天板:ホワイト、デコラ  
脚部:クロームメッキ



30.受付カウンター ¥6,000

SIZE/W900×D450×H800  
COLOR/天板:ホワイト、デコラ



31.受付カウンター ¥10,000

SIZE/W650×D450×H900  
COLOR/天板:ホワイト、デコラ

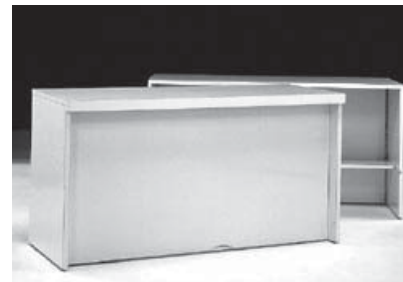

32.ユニットカウンター(中棚付)

COLOR/天板:ホワイト、デコラ  
32-1 W1200 ¥10,000 SIZE/W1200×D600×H940  
32-1 W1500 ¥12,000 SIZE/W1500×D600×H940  
32-1 W1800 ¥16,000 SIZE/W1800×D700×H940



33.ユニットカウンター ¥10,000

SIZE/W900×D800×H900  
天板:ブラック、デコラ



34. ユニットカウンター ¥10,000  
 SIZE/W1200×D800×H900  
 天板: ブラック、デコラ



35. ダイニングテーブル ¥6,000  
 SIZE/W1200×D750×H685  
 COLOR/天板: ホワイト、デコラ  
 脚部: スチールパイプクロームメッキ



36. テーブル  
 COLOR/天板: ホワイト、デコラ  
 脚部: アルミダイキャスト  
 36-1 W1800 ¥3,200 SIZE/W1800×D600×H730  
 36-2 W1500 ¥3,200 SIZE/W1500×D600×H730  
 36-3 W1200 ¥2,400 SIZE/W1200×D600×H730

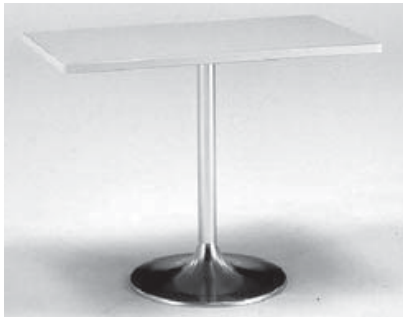

37. 小テーブル ¥2,000  
 37-1 SIZE/W800×D450×H600  
 37-2 SIZE/W600×D600×H600  
 COLOR/天板: ホワイト、デコラ  
 脚部: アルミダイキャスト



38. 丸テーブル ¥4,000  
 38-1 SIZE/φ600×H600  
 38-2 SIZE/φ750×H600  
 38-3 SIZE/φ900×H600  
 COLOR/天板: ホワイト、デコラ  
 脚部: アルミダイキャスト



39. ハイテーブル ¥6,800  
 SIZE/φ600×H1050  
 COLOR/天板: ホワイト、デコラ  
 脚部: スチールパイプクロームメッキ



40. 折りたたみ椅子 ¥640  
 SIZE/W420×D420×H780×SH430  
 COLOR/座面: ブルー、レザーシート  
 フレーム: クロームメッキ



41. スタッキングチェア ¥2,400  
 SIZE/ W460×D520×H880×SH430  
 41-1 COLOR/ブルー、レザーシート  
 41-2 COLOR/ホワイト、レザーシート  
 41-3 COLOR/シルバー、レザーシート  
 座面: レザーシート  
 フレーム: クロームメッキ



42. カフェチェア ¥2,800  
 SIZE/W470×D500×H770×SH450  
 座面: 42-1 COLOR/レッド、FRP  
 42-2 COLOR/グリーン、FRP  
 42-3 COLOR/ネイビーブルー、FRP  
 フレーム: クロームメッキ



43. カウンターチェア ¥4,000  
 SIZE/W390×D450×H760~870×SH565~675  
 COLOR/座面: レザー Aホワイト Bブラック  
 フレーム: クロームメッキ



44. カウンターチェア ¥3,200  
 44-1 W450×D450×SH430  
 44-2 W450×D450×SH500  
 44-3 W450×D450×SH600  
 44-4 W450×D450×SH700  
 COLOR/座面: ホワイト、レザー  
 フレーム: クロームメッキ



45. ショーイングケース-A ¥24,000  
 SIZE/外寸: W1500×D600×H920  
 内寸: W1450×D530×H290  
 COLOR/シルバー  
 照明/スリムライン ※鍵付き



46.ショーイングケース-B ¥20,000  
 SIZE/外寸:W600×D600×H920  
 内寸:W550×D520×H290  
 COLOR/シルバー  
 照明/スリムライン ※鍵付き



47.ショーイングケース-C ¥20,000  
 SIZE/外寸:W1800×D600×H920  
 内寸:W1750×D550×H630  
 照明/スリムライン ※鍵付き



48.ショーイングケース-D ¥14,000  
 SIZE/外寸:W900×D600×H825  
 内寸:W840×D550×H270  
 照明/スリムライン ※鍵付



49.ショーイングケース-E ¥14,000  
 SIZE/外寸:W600×D600×H800  
 内寸:W550×D550×H250  
 照明/スリムライン ※鍵付



50.ショーイングケース-F ¥8,000  
 SIZE/外寸:φ635×H1145  
 内寸:φ585×H270



51.“42”Plasma display ¥150,000  
 ※自立スタンド付  
 ※スピーカー、アンプ付  
 ※パソコン、ビデオ対応



52.液晶ディスプレイ LCD  
 52-1 “20”LCD ¥60,000  
 スピーカー、アンプ付、DVD対応  
 52-2 “32”LCD ¥120,000  
 自立スタンド付、スピーカー、アンプ付、パソコン、  
 DVD対応



53.DVD player ¥22,000  
 SIZE/W420×D283×H55

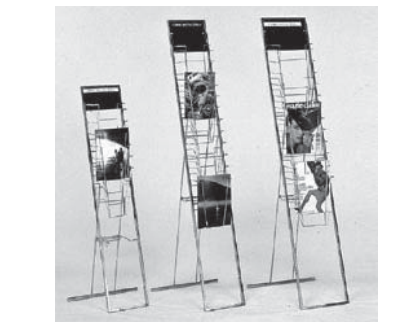

54.カタログスタンド  
 54-1 A4 6段:¥4,800  
 54-2 A4 12段:¥5,600  
 54-3 B4 12段:¥5,600  
 COLOR/クロームメッキ



55.卓上カタログスタンド ¥1,600  
 SIZE/W230×D200×H415  
 COLOR/クロームメッキ、スモークアクリル  
 A4縦3段



56.サインスタンド ¥2,000  
 SIZE/250×H900~1250  
 COLOR/クロームメッキ  
 ※パネル取付方法/木ねじ又は両面テープ

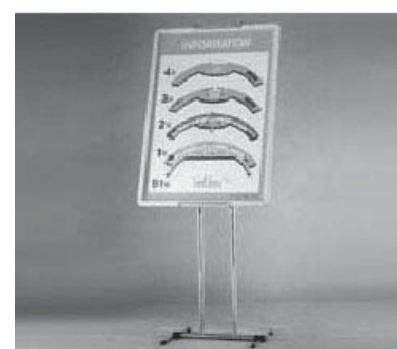

57.サインスタンド ¥4,000  
 SIZE/W500×D430×H920~1440  
 COLOR/クロームメッキ  
 パネル厚:25mm対応



58.ゴミ箱 25L ¥1,600  
 SIZE/W220×D391×H565  
 COLOR/A:グリーン B:グレー



59.ゴミ箱 13L ¥640  
 SIZE/φ240×H290  
 COLOR/A:ホワイト B:ブルー



60.消火器 ¥4,000  
 SIZE/10号  
 SPEC/粉末(ABC)、消火薬剤



61.白布 ¥1,200  
 SIZE/2200×1000



62.貴名受 ¥1,600  
 SIZE/W200×H150  
 SPEC/アクリル



63.スチール棚 ¥6,000  
 SIZE/W900×D450×H1800  
 SPEC/スチール



64.多目的BOX ¥6,000  
 SIZE/W900×D600×H740  
 SPEC/鍵付き



65.植栽 [大] ¥3,500



66.植栽 [中] ¥2,500



67.植栽 [小] ¥1,000

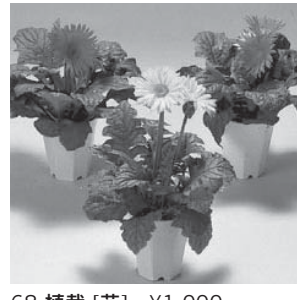

68.植栽 [花] ¥1,000  
 ※1鉢の値段です。



69.コートハンガー ¥4,000  
 SIZE/φ400×H1810 ブラック  
 ベース:クロームメッキ



70.シングルハンガー ¥2,400  
 SIZE/W950×D450×950~1700  
 クロームメッキ



71.ハンガー ¥120



72.台車  
 大:W590×H890 ¥6,000  
 小:W450×H710 ¥4,000



73.冷蔵庫 (大) 170L ¥20,000  
 SIZE/W525~545×D580~630×H1360~1445  
 SPEC/170L、消費電力150W



74.冷蔵庫 (中) 100L ¥16,000  
 SIZE/W415~475×D500~560×H1100~1200  
 SPEC/100~106L、消費電力100W



75.冷蔵庫 (小) 70L ¥12,000  
 SIZE/W405~440×D430~520×H790~840  
 SPEC/70~74L、消費電力70W



76.コーヒーメーカー ¥14,000  
 SIZE/W190×D300×H440  
 SPEC/1.8L、消費電力1500W



77.コーヒーセット(100杯分)  
 ¥9,600  
 コーヒー豆、シュガー、紙コップ、マドラー、  
 フレッシュ(100杯単位)

## ワンポイント アドバイス

映像・音響機材は電源が必要となります。電気容量やコンセントの数量などご確認ください。

任意 出展者専用マイページ「パソコンレンタル申込書」

受付締切:11月18日(金)

## ■ レンタル内容

2011年12月4日(日)~12月7日(水)

搬入:12月4日(日)10:00~12:00

搬出:12月7日(水)17:00~19:00

※事前納品・事後返却も承ります。ご希望の場合は別途お見積させていただきます。

※レンタル料金は、会期中の特別料金です。開梱、設置、梱包作業は含まれておりません。

※オプションとしてブース内ネットワーク配線、設定、機器開梱設置、解体撤去などがございます。ご希望の場合はご相談ください。

## ■ レンタル内容

## ■ パッケージレンタル(ご要望の多いソフトウェアのインストール、セキュリティ対策をバックにしました)

## ● プレゼンテーションパック

No.	品名	金額 (税別)	OS
P1	東芝 dynabook Satellite K30 226E/W (1280×800)	¥8,500	Vista Business or WinXP(SP2)
P2	DELL OptiPlex 780SFF (モニター別)	¥8,500	Windows7 or WinXP(SP3)

プレゼンテーションツール[PowerPoint]を含む、MS Office スタンダードをインストールしたものをご提供します。  
(2000、XP、2003、2007、2010※1 から選択)

※1Office2010をインストールする際は、Windows XP(SP3)・Windows Vista(SP1)・Windows7以上のOSが必要になります。

## ● インターネット接続パック

No.	品名	金額 (税別)	OS
P3	東芝 dynabook Satellite K30 226E/W (1280×800)	¥8,500	Vista Business or WinXP(SP3)
P4	DELL OptiPlex 780SFF (モニター別)	¥8,500	Windows7 or WinXP(SP3)

ウィルス対策等セキュリティを強化したものをご提供します。NOD32インストール、Windowsアップデートを行います。

## ● オールインワンパック

No.	品名	金額 (税別)	OS
P3	東芝 dynabook Satellite K30 226E/W (1280×800)	¥12,000	Vista Business or WinXP(SP3)
P4	DELL OptiPlex 780SFF (モニター別)	¥12,000	Windows7 or WinXP(SP3)

Microsoft Officeスタンダード、NOD32インストール、Windowsアップデートを行います。(2000、XP、2003、2007、2010から選択)

ワンポイント  
アドバイス

ご紹介している商品には別途電源が必要となります。電気容量やコンセントの数量などご確認ください。

## ■ノート

No.	品名	金額 (税別)	メモリ	CPU	VRAM	ドライブ	OS
1	DELL Latitude E6510 (英語版) (1600×900)	¥9,000	4096	Corei7 2.66G	メインメモリ共有	DVD スーパーマルチ	Windows7 Pro or WinXP(SP3)
2	DELL Latitude D520 (1024×768)	¥5,000	2048	Core2Duo 2G	メインメモリ共有	DVD±RW	Vista Business or WinXP(SP2)
3	レノボ ThinkPad T510 4314-3VJ (1600×900)	¥8,500	2048	Corei5 2.40G	メインメモリ共有	DVD スーパーマルチ	Windows7 Pro or WinXP(SP3)
4	レノボ ThinkPad T410 2518-DAJ (1440×900)	¥8,000	2048	Corei5 2.40G	メインメモリ共有	DVD スーパーマルチ	Windows7 Pro or WinXP(SP3)
5	レノボ ThinkPad T61 7662-B2I (1440×900)	¥7,000	1024	Core2Duo 2.2G	nVidia Quadro NVS 140M	DVD スーパーマルチ	Vista Business or WinXP(SP2)
6	東芝 dynabook K45 (1366×768)	¥6,500	2048	Core i7 2.66G	メインメモリ共有	DVD スーパーマルチ	Windows7 Pro or WinXP(SP3)
7	東芝 dynabook K33 (1280×800)	¥6,000	2048	Core2Duo 2.8G	メインメモリ共有	DVD スーパーマルチ	Windows7 Pro or WinXP(SP3)
8	東芝 dynabook TECRA M10 (英語版) (1280×800)	¥6,000	3072	Core2Duo 2.4G	メインメモリ共有	CD+DVD	Vista Business or WinXP(SP2)
9	東芝 dynabook Satellite K30 226E/W (1280×800)	¥5,000	1024	Core2Duo 2.26G	メインメモリ共有	DVD スーパーマルチ	Vista Business or WinXP(SP2)
10	Apple MacBook Pro MC026J/A (1440×900)	¥9,500	4096	Core2Duo 2.26G	NVIDIA GeForce 9600M GT	DVD スーパーマルチ	OS X (10.5.6)
11	ノート用増設メモリ 1024MB	¥500					
12	ノート用増設メモリ 2048MB	¥700					
13	セキュリティワイヤー	¥400					

展示会場内でのノートPCの盗難が非常に多くなっており、セキュリティワイヤーを掛ける・会期終了後はPCを鍵のかかる場所に保管する、等の対策をとることをお勧めいたします。

## ■デスクトップ

No.	品名	金額 (税別)	メモリ	CPU	VRAM	ドライブ	OS
14	HP dx7500 SF/CT	¥5,000	4096	Core2Duo 3.33G	オンボード	DVD スーパーマルチ	Windows7 Pro or WinXP(SP3)
15	HP dc7800 MT GV808PA#ABJ	¥5,000	1024	Core2Duo 3G	RADEON X1600XT 256MB	DVD スーパーマルチ	WinXP (SP2)
16	DELL Optiplex 980SFF	¥6,000	4096	Corei7-860 2.8G	RadeonHD 3450 256MB	DVD スーパーマルチ	Windows7 Pro or WinXP(SP3)
17	DELL OptiPlex 980SFF(英語版)	¥6,000	4096	Corei7-860 2.8G	RadeonHD 3450 256MB	DVD スーパーマルチ	Windows7 Pro or WinXP(SP3)
18	DELL OptiPlex 780SFF	¥5,000	4096	Core2Duo 3.33G	オンボード	DVD スーパーマルチ	Windows7 Pro or WinXP(SP3)
19	Apple MacPro MA356J/A	¥23,000	8GB	DCXeon 2.66G	Nvidia GeForce 7300GT	Super Drive	OS X (10.4) or OS X (10.5)
20	デスクトップ用増設メモリ 1024MB	¥500					
21	デスクトップ用増設メモリ 2048MB	¥700					

## ■ユーウェア

No.	品名	金額(税別)	備考
22	Windowsアップデート料金	¥2,000	「重要な更新」のみの場合です
23	ネットワーク配線、設定作業他	Ask	ブース内ネットワーク配線、ネットワーク設定等
24	開梱設置、解体撤去	Ask	機器の開梱設置、解体撤去(片方だけでも可能です)
25	各種アプリケーションインストール	¥2,000~	市販、フリーアプリケーションの初期インストール

## ■ソフトレンタル(Microsoft Office、セキュリティ対策ソフト)

No.	品名	金額(税別)	備考
26	MS Office2010/2007/2003/XP/2000 Professional Plus ※2	¥2,500	日本語版、英語版(Windows版のみ、インストール料必須)
27	MS Office2010/2007/2003/XP/2000 Standard ※2	¥2,000	日本語版、英語版(Windows版のみ、インストール料必須)
28	キングソフト Office2010	¥500	日本語版(Windows版のみ、インストール料必須)
29	キャノンITソリューション NOD32アンチウイルス	無料	日本語版、英語版(Windows版のみ、インストール料必須)
30	シマンテック EndpointProtection	¥500	日本語版、英語版(Windows版のみ、インストール料必須)
31	ウイルス対策サービスPowered by トレンドマイクロ	¥400	日本語版(Windows版のみ、インストール料必須)
32	ソフトウェアインストール料金	¥2,000	1種類ごとに必要、1台あたりのインストール料金です
33	データ消去ソフト日立ケーイーシステム CLEAR-DA	¥500	1台ごとに必要※3

※2Office2010をインストールする際は、Windows XP(SP3)・Windows Vista(SP1)・Windows7以上のOSが必要になります。

※3本ソフトを用いたデータ消去作業は、約2時間以上(目安:3~9分/1GB)かかるため、会期終了後にPCをお持ち帰りの上、作業をされることをお勧めいたします

## ■液晶モニタ

No.	品名	金額(税別)	備考
34	24"液晶モニタ マルチメディア液晶 三菱 MDT241WG 他	¥10,000	WideUXGA 24"(1920×1200)
35	23.6"液晶モニタ サムスン SyncMaster2494HS 他	¥3,500	FHD23.6"(1920×1080)
36	20"液晶モニタ サムスン 204B 他	¥3,200	UXGA 20"(1600×1200)
37	19"液晶モニタ 三菱 RDT195V 他	¥2,200	SXGA 19"(1280×1024)
38	17"液晶モニタ SHARP、サムスン製	¥1,600	SXGA 17"(1280×1024)
39	15"液晶モニタ SHARP LLT15G3 他	¥1,500	XGA 15"(1024×768)
40	15"液晶モニタ SHARP LLT15G3 他	¥1,300	モニタ台座取り外し希望の場合、1台あたり2,000円加算

## ■デジタルサイネージ

No.	品名	金額 (税別)	備考
41	32型液晶ポスター製作 & 表示システム「ハルエとケイジ」HK32V001	¥18,000	WXGA60 32"(1366×768)
42	モニタ(32"液晶用) 壁掛金具LW-37	¥3,700	10/100M対応 8ポートスイッチングハブ

## ■iPad

No.	品名	金額 (税別)	備考
43	Apple iPad MB293J/A Wifi 32GB	¥4,500	Wifi専用モデル

## ■データ通信カード

No.	品名	金額 (税別)	備考
44	イー・モバイル D02HW (USB接続タイプ)	¥6,000	Windows XP、Vista、7、MacOS10.4～10.6 対応
45	WiMAXデータ通信端末 MW-U2510/DM (USB接続)	¥6,000	Windows XP、Vista、7、MacOS10.4～10.6 対応
46	PocketWifiデータ通信端末 D25HW 本体	¥7,500	Windows XP、Vista、7、MacOS10.4～10.6 対応

## ■プリンタ

No.	品名	金額 (税別)	備考
47	(インクジェット)CANON PIXUS IP90 or IP100	¥6,200	A4対応インクジェットプリンタ※インク込み
48	(インクジェット)EPSON PM-G4500	¥10,500	A3対応インクジェットプリンタ※インク込み
49	(モノクロレーザー)CANON Satera LBP3000B	¥9,800	A4対応モノクロレーザープリンタ※トナー込み
50	(モノクロレーザー)CANON Satera LBP3970	¥26,000	A3対応モノクロレーザープリンタ(ネットワーク対応) ※リサイクルトナー込み
51	(カラーレーザー)CANON LBP5400 ※2	¥23,000	A4対応カラーレーザープリンタ(ネットワーク対応) ※従量制料金
52	(カラーレーザー)CANON LBP5700 or 5910 ※2	¥110,000	A3対応カラーレーザープリンタ(ネットワーク対応) ※従量制料金(開梱梱包作業込)

※2 従量制料金、500枚まで追加料金無し。501枚以上は、1枚毎¥24(税別)の追加料金がかかります。

## ■ネットワーク機器

No.	品名	金額 (税別)	備考
53	(HUB) Melco LSW-GT-8NSR	¥700	10/100/1000M対応 8ポートスイッチングハブ
54	(HUB) Melco LSW10/100-8H	¥600	10/100M対応 8ポートスイッチングハブ
55	(ルータ)NTT-ME MN8300	¥1,800	FTTH/ADSL/CATV対応高速ブロードバンドルータ

**必須** 出展者専用マイページ「電気供給・工事申込書」

受付締切:10月21日(金)

電気工事設計図をFAXにて提出

受付締切:10月21日(金)

### ■主催者の工事

各ブースまでの供給幹線の配線と開閉器の取付をします。原則として開閉器は電圧別各1ヶ所、取付位置は後壁の左右いずれかになります。特にご要望のあるご出展者は申込書の電気工事設計図に必ずご記入の上、FAXください。

#### ●アース工事

原則として200Vの幹線にはアースがつきます。100Vの幹線でアースが必要な場合は申込書にご記入ください。

#### ●電気配線についてのごお願い

電線は地下ピットから取り出すため、取り出し口が限定されております。一部では小間内に他社の電気幹線が露出する(這う)場合がありますので、予めご了承ください。

### ■出展者の工事

ブース内の照明、動力配線その他の工事は事前に提出して承認された工事設計図に従って行ってください。工事は日程表の出展者工事期間内に展示物の搬入と並行して行い12月4日(日)午前中に必ず完了させてください。その後の工事は一切認められません。法令を守り、特に火災や危険、人体または財物の損傷その他の事故防止には万全の注意をしてください。

◎蛍光灯、高圧水銀灯:なるべくコンデンサー付きを使用してください。

◎ネオンは禁止:ネオンの使用はできません。

◎白熱電球、抵抗器その他の熱を発する機器:可燃物と接触しないようにしてください。

◎小間内に設ける分電盤には必ず主開閉器に漏電遮断機を取り付けてください。

### ■ブースへの電気供給

12月4日(日)8:00~20:00

12月5日(月)8:00~18:00

12月6日(火)8:00~18:00

12月7日(水)8:00~17:15 ※最終日の電気供給は17:15です。時間内に終了してください。

### ■電気供給方式

交流単相100ボルト50ヘルツ

交流単相200ボルト50ヘルツ

交流三相200ボルト50ヘルツ

※上記以外の特種電圧・周波数は供給できません。

### ■幹線工事費(税別)

申込容量	幹線工事費	申込容量	幹線工事費
1kWまで	¥8,000	5.1kW~6.0kW	¥48,000
1.1kW~2.0kW	¥16,000	6.1kW~7.0kW	¥56,000
2.1kW~3.0kW	¥24,000	7.1kW~8.0kW	¥64,000
3.1kW~4.0kW	¥32,000	8.1kW~9.0kW	¥72,000
4.1kW~5.0kW	¥40,000	9.1kW~10.0kW	¥80,000

※10.01kW以上の工事費は1kWあたり、¥8,000です。単相100V、単・三相200Vとも同料金です。

## ■ 電気使用料

会期終了後、PVJapan運営事務局よりご請求します。お申し込み容量、負荷および使用時間により会期中を通じ ¥2,500/kW (税別) とします。但し、電気料金改定の際には変動制を取らせていただきます。

## ■ 早期通電

12月4日(日)以前に機械調整、試運転のために電気供給を希望する場合は10月21日(金)までに書面をもって申し出てください。ただし、会場設備や工事の進捗状況により希望日に供給できないこともあります。

## ■ 24時間通電

24時間通電(ただし、12月4日(日)、5日(月)、6日(火)のみ)を希望する場合は、事前に書面にてお申し出ください。電気使用料が別途かかります

## ■ 配線についてのお願い

### ● 電気設備の検査







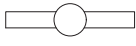
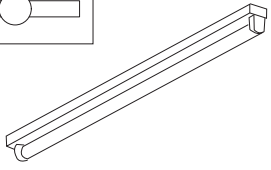
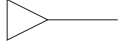
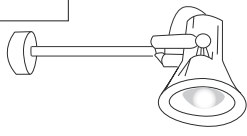

経済産業省電気設備に関する技術基準および消防法に照らして実施します。

### ● 保守・保護

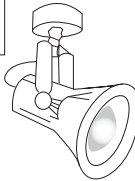
会期中は電気保安要員が会場内事務局に待機しています。電源異常および事故による停電・電圧降下のために実演展示物、装置等が損傷した場合、主催者は責任を負いません。出展者は各自の責任において実演に当たり、十分な保護装置を施してください。定電圧または定周波数によらなければ実演できない出品物についても、出展者が保護してください。

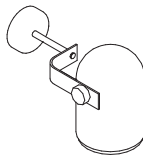
## ■ 小間内電気設備工事

出展小間内の各種照明、コンセント工事および動力工事は出展者専用マイページ「電気供給・工事申込書」の電気工事設備図に該当する申込記号をご記入の上、FAXにて10月21日(金)までにお申し込みください。

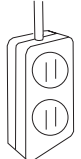
申込記号	蛍光灯	申込記号	アーム付スポットライト	申込記号	スポットライト
	 FL40W ¥2,500		 25W 蛍光球 ¥3,500		 25W 蛍光球 ¥2,500
申込記号	ハロゲンスポットライト	申込記号	ハロゲンスポットライト	申込記号	コンセント
	 ハロゲン100W球 ¥3,500		 ハロゲン300W球 ¥6,500		 100V 500W以下 ¥3,000

※上記の金額は取付、配線、撤去まで含んだ、税別の金額です。

※照明、コンセントの合計W(ワット)数が1,500Wを超える場合は、分電盤工事が必要となります。  
(分電盤工事費1,500W/¥5,000)

※上記以外にもLED照明などをご用意しています。詳しくは(株)鈴木電機までお問い合わせください。

## ワンポイント アドバイス

- ◎パッケージブースをご利用いただく場合も、「電気供給・工事申込書」の提出が必要になります。「電気供給・工事申込書」の「パッケージブースを利用する」にチェックの上、ご提出ください。
- ◎会場での電気容量の追加はお受けできませんので、お申し込みの際はご注意ください。
- ◎本展で使用される電力は、グリーン電力証明を購入しており、太陽光で発電された自然エネルギーで賄われています。

任意 出展者専用マイページ「水道・エアー申込書」

受付締切:10月28日(金)

## ■供給工事(一次側工事)

各ブースまでの供給幹線の配管をします。配管出口は幹線に近い小間袖まで1社1ヶ所です。供給される給水は水圧2.0～4.0kg/cm<sup>2</sup>程度です。圧力調整はいたしませんので必要に応じてレギュレーター等を取り付けてください。また、圧力の変動および製品への不純物の混入を防ぐ保護装置を必ず施してください。排水には熱湯、固形物、油、薬品、インクなどを流すことはできません。流入すると排水設備が汚染されつまりや逆流等の原因になります。製品への不純物等の混入の際に発生した損害等は事務局では一切の責任を負いかねます。

標準給排水:給水 13mm、20mm、25mmバルブ(メネジ)止め  
2.0～4.0kg/cm<sup>2</sup>程度(使用量により変動します/圧力調整はいたしません)  
:排水 40mm、50mm  
0～40℃排水可(41℃以上熱湯/固形物/油/薬品/インクなどを流すことはできません)

一次側幹線工事費(税別): ¥73,000/1社、1ヶ所小間袖まで(保守費含む) ※水道使用料金別途

## ■出展者工事/ブース内工事(二次側工事)

ブース内の工事は出展者が行ってください。ご希望の場合は、一次側工事と合わせて承ります。(別途お見積りいたしますので、小間平面図をお送りください。)工事は出展者工事期間内に展示物の搬入と並行して行い12月4日(日)午前中までに完了させてください。その後の工事は一切認められません。

## [注意]

- ◎排水設備(ピット)のみの使用は原則禁止しております。断りなく使用した際に生じた事故等の責任は事務局では負いかねます。
- ◎排水設備(ピット)使用した場合、必ずピットの清掃が必要となります。発生した清掃費等の費用は請求いたします。
- ◎重大な事故になる恐れがありますので、電気ピットに配管することはできません。

## ■ブースへの給水供給 ※時間外は幹線元バルブを閉栓します。

12月4日(日) 10:00～20:00  
12月5日(月) 9:00～17:30  
12月6日(火) 9:00～17:30  
12月7日(水) 9:00～17:15

## ■早期給排水供給

12月4日(日)10:00以前に機械調整/試運転のために給排水の供給を希望する場合は事前にご連絡ください。ただし、工事の進捗状況により希望日時に供給できない場合もありますのでご了承ください。

## ■時間外給排水供給 ※現場での追加申込は別途相談させていただきます。

12月4日(日)～6日(火)の最大延長供給は原則22:00までです。必要な場合は事前にご連絡ください。  
※最終日12月7日(水)の給排水供給停止時間は17:15です。

## ■24時間供給

24時間供給を希望される場合は、事前にご連絡ください。

## ■工事およびリース品のキャンセル

キャンセルは11月30日(水)までにお願ひします。その後のキャンセルは全額ご請求します。

ワンポイント  
アドバイス

会場のピット図は出展者専用マイページよりダウンロードいただけます。

任意 出展者専用マイページ「水道・エアー申込書」

受付締切:10月28日(金)

**■供給工事**

各ブースまで供給幹線の配管をします。配管出口は幹線に近い小間袖まで1社1ヶ所です。供給エアーはオイルフリーではなく、油冷式エンジンコンプレッサーによる供給となります。エアドライヤおよびオイルフィルタなどを併用して出来る限り供給エアー中に不純物などの残らぬ様にしておりますが完全に除去することが困難なため、出展者におかれましても各製品などに混入を防ぐ保護処置を必ず施してください。製品へ不純物などが混入した際に発生した損害などは事務局では一切の責任を負いません。

標準エアー:ドライエアー0.5~0.65Mpa/程度(使用量により変動します/圧力調整はしません)

標準サイズ:15A、20A、25A、32A(4種/全てメネジ)止め(サイズは使用量に応じて)

風量:300ℓ/min以内(300ℓ/以上は100ℓ/minにつき¥5,000(税別)がかかります)風量オーバー分については申込書の記入欄に正確にご記入ください。

※エアドライヤ/オイルフィルタなどはついておりますが、必要に応じて小間内に別途取付けてください。一次側幹線工事費(税別):¥78,000/1社1ヶ所小間袖まで(保守費含む)

**■出展者工事/ブース内工事(二次側工事)**

ブース内の工事は出展者が行ってください。ご希望の場合は一次側工事と併せて承ります。(別途お見積りいたしますので小間平面図をお送り下さい。)工事は出展者工事期間内に展示物の搬入と平行して行い12月4日(日)午前中までに完了させてください。その後の工事は一切認められません。

※各製品などには水分および油分その他不純物の混入を防ぐことの出来るよう、事故防止の為に保護処置を必ず施しておいてください。

**■ブース内エアコンプレッサ、ドライヤ、フィルタのリース**

必要に応じてお申し込みください。(台数に限りがございます。お申し込みの際にご確認ください。)

**■ブースへのエアー供給時間**

12月4日(日) 10:00~20:00

12月5日(月) 9:00~17:30

12月6日(火) 9:00~17:30

12月7日(水) 9:00~17:15

**■早期エアー供給(有料)**

12月4日(日)10:00以前に機械調整/試運転のためエアー供給を希望する場合は事前にご連絡ください。ただし工事の進行状況により希望日時に供給出来ない場合もありますのでご了承ください。

13:00~17:30 ¥2,500/h(税別)17:30以降は、時間外供給料金をご参照ください。

**■時間外エアー供給(有料)**

12月4日(日)~6日(火)の最大延長供給は原則22:00までです。22:00以降もしくは24時間運転で必要な場合は小間内にコンプレッサを設置していただく場合があります。現場での対応は困難となりますので事前にご連絡ください。

※最終日12月7日(水)のエアー供給停止時間は17:15です。

**■時間外供給料金(税別)**

●17:30~20:00 ¥5,000/h ※12月4日(日)は除く

●20:00~22:00 ¥7,000/h ※22:00以降不可

**■工事およびリース品のキャンセル**

キャンセルは11月30日(水)までにお願いします。その後のキャンセルは全額ご請求します。

**ワンポイント  
アドバイス**

会場のピット図は出展者専用マイページよりダウンロードいただけます。

**任意** 出展者専用マイページ「ISDN (INS64)回線申込書」

受付締切:11月4日(金)

**任意** 出展者専用マイページ「高速インターネット申込書」

受付締切:11月4日(金)

**任意** 出展者専用マイページ「臨時電話申込書」

受付締切:11月4日(金)

申込受領後、キッセイコムテック(株)より請求書を発行致しますので、11月30日(水)までに指定口座までお振込みお願いします。

インターネット回線設置および使用期間:12月4日(日)14:00~12月7日(水)17:00まで

## ■インターネット接続概要

設置料金:フレッツ光ネクストファミリー回線接続1回線 ¥88,000(税別)

- ◎フレッツ光ネクストファミリー回線を専有でご利用いただくサービスです。
  - ◎ONU、ブロードバンドルータ(プロバイダ設定含む)まで敷設いたします。
  - ◎ブロードバンドルータからPCへ繋ぐ際は、別途LANケーブルをご用意ください。
  - ◎IPアドレスはブロードバンドルータより自動取得(プライベートIP)となります。
  - ◎複数台(5台以上)ご利用の場合は別途HUBをご用意ください。
  - ◎固定グローバルIPアドレスをご希望の場合は、お問い合わせください。(別途費用が発生いたします)
  - ◎回線速度の保証はいたしかねます。
  - ◎プロバイダでは、SPAM対策のためOP25B(Outbound Port 25 Blocking)が設定されており、25番ポートを使用したeメール送信はできません。eメール送信の際は、587番ポートやVPNを使用して送信していただくようお願いいたします。(固定グローバルIPアドレス使用時を除く)
  - ◎万が一、申込後キャンセルされる場合は、11月11日(金)までにご連絡ください。期日までにご連絡がない場合は、手配手数料をご負担いただきます。
- ※ご不明な点はキッセイコムテック(株)までお問い合わせください。

## ■アナログ回線・ISDN (INS64)回線概要

設置料金:臨時電話(通話・デモ用・FAX用)1回線 ¥35,000(税別)  
 :ISDN (INS64)回線(DSU付)1回線 ¥60,000(税別)

- ◎臨時電話(通話・デモ用・FAX用)、ISDN (INS64)回線(DSU付)をご利用頂くサービスです。
- ◎料金には、設置料・通話料 ¥10,000(税別)を含みます。但し、通話料 ¥10,000(税別)を超過した場合には差額通話料を別途ご請求します。
- ◎全ての臨時電話から国際通話できます。回線はNTT コミュニケーションズ(0033)専用回線です。※他回線はご利用頂けません。
- ◎電話機の盗難、破損、その他不在中の無断使用などについて、事務局では責任を負いかねます。
- ◎万が一、申込後キャンセルされる場合は、11月11日(金)までにご連絡ください。期日までにご連絡がない場合は、手配手数料をご負担頂きます。

各出展者においてはWindows Updateや、アンチウイルス等のセキュリティー対策、情報漏洩対策を必ずお願いします。キッセイコムテック(株)では一切の責任を負いかねますのでご注意ください。